



**МІНІСТЕРСТВО ОСВІТИ І НАУКИ УКРАЇНИ
ОДЕСЬКА НАЦІОНАЛЬНА АКАДЕМІЯ ХАРЧОВИХ ТЕХНОЛОГІЙ
АСОЦІАЦІЯ ІНЖЕНЕРІВ ПО ВЕНТИЛЯЦІЇ, ОПАЛЕННЮ ТА
КОНДИЦІОНУВАННЮ «АВОК України»
СПІЛКА ХОЛОДИЛЬЩИКІВ УКРАЇНИ
МІЖНАРОДНА АКАДЕМІЯ ХОЛОДУ**

**XI Всеукраїнська науково-технічна конференція
XI Всеукраинская научно-техническая конференция
XI International scientific conference**

**СУЧАСНІ ПРОБЛЕМИ ХОЛОДИЛЬНОЇ ТЕХНІКИ ТА ТЕХНОЛОГІЇ
СОВРЕМЕННЫЕ ПРОБЛЕМЫ ХОЛОДИЛЬНОЙ ТЕХНИКИ И ТЕХНОЛОГИИ
MODERN PROBLEMS OF REFRIGERATION EQUIPMENT AND TECHNOLOGY**

21-22 вересня 2017 року

ЗБІРНИК ТЕЗ ДОПОВІДЕЙ



ОДЕСА 2017

УДК 621.565 (075.6)

Сучасні проблеми холодильної техніки та технології / Збірник тез доповідей XI Всеукраїнської науково-технічної конференції. – Одеса: ОНАХТ, 2017. – 243 с.

У збірнику наведені матеріали XI Всеукраїнської науково-технічної конференції «Сучасні проблеми холодильної техніки та технології» та розглянуто різні аспекти науково-технічних питань, пов'язаних з проектуванням, виготовленням та експлуатацією холодильного обладнання різного призначення, дослідженням робочих тіл та процесів в елементах холодильних та криогенних систем, застосуванням нано та когенераційних технологій, використанням холоду в харчових технологіях, застосуванням і впровадженням нетрадиційних джерел енергії.

В сборнике представлены материалы XI Всеукраинской научно-технической конференции «Современные проблемы холодильной техники и технологии» и рассмотрены различные аспекты научно-технических вопросов, связанных с проектированием, изготовлением и эксплуатацией холодильного оборудования различного назначения, исследованием рабочих тел и процессов в элементах холодильных и криогенных систем, применением нано и когенерационных технологий, использованием холода в пищевых технологиях, применением и внедрением нетрадиционных источников энергии.

Рекомендовано до видання Вченою Радою Одеської національної академії харчових технологій протоколом №6 від 07.11.2017 р.

Відповідальність за достовірність інформації несе автор публікації.
Матеріали публікуються мовою оригінала, наданого автором.

Голова конференції – Єгоров Богдан Вікторович – ректор Одеської національної академії харчових технологій, член-кореспондент НААН України, Заслужений діяч науки і техніки, д-р техн. наук, професор.

Заступник голови – Косой Борис Володимирович – директор Інституту холоду, кріотехнологій та екоенергетики ім. В.С. Мартиновського, д-р техн. наук, професор.

Члени наукового комітету:

Хмельнюк М.Г. – зав. кафедрою холодильних установок і кондиціонування повітря ОНАХТ, академік Міжнародної академії холоду, д-р техн. наук, професор.

Лагутін А.Є – академік Міжнародної академії холоду, д-р техн. наук, професор.

Морозюк Л.І. – д-р техн. наук, професор.

Железний В.П. – зав. кафедрою теплофізики та прикладної екології ОНАХТ, д-р техн. наук, професор.

Симоненко Ю.М. – зав. кафедрою криогенної техніки ОНАХТ, д-р техн. наук, професор.

Мілованов В.І. – зав. кафедрою компресорів та пневмоагрегатів ОНАХТ, заслужений діяч науки і техніки України, д-р техн. наук, професор.

Радченко М.І. – зав. кафедрою кондиціонування і рефрижерації НУК, академік Міжнародної академії холоду, д-р техн. наук, професор.

Бондаренко В.Л. – д-р техн. наук, професор.

Лавренченко Г.К. – д-р техн. наук, професор.

Семенюк В.О. – к.т.н., директор НВФ «Терміон».

ОРГАНІЗАЦІЙНИЙ КОМІТЕТ

Голова – проф. Хмельнюк М.Г.

Науковий секретар – к.т.н. Зімін О.В.

Члени – к.т.н. Буданов В.О., к.т.н. Яковлева О.Ю., к.т.н. Желіба Ю.О., к.т.н. Стоянов П.Ф., к.т.н. Остапенко О.В., к.т.н. Ерін В.А., к.т.н. Гайдук С.В., к.т.н. Соколовская В.В., к.т.н. Подмазко І.О., к.т.н. Федоров О.Г.

ТЕМИ ДОКЛАДОВ ПЛЕНАРНОГО ЗАСІДАННЯ

1. 30 РОКІВ МОНРЕАЛЬСЬКОГО ПРОТОКОЛУ. СТРАТЕГІЇ В СФЕРІ ОБІГУ ОЗОНОРУЙНУЮЧИХ ХОЛОДОАГЕНТІВ

Возний В.Ф., к.т.н., президент ВГО «Спілка холодильщиків України»

2. РЕСУРСОЗБЕРЕЖЕННЯ ПРИ ВИРОБНИЦТВІ І СПОЖИВАННІ РІДКІСНИХ ГАЗІВ

Бондаренко В.Л., доктор техн. наук, професор, МДТУ ім. М. Е. Баумана, м. Москва;

Биканов О.М., «KLA–Tencor Corporation», Milpitas, California, USA;

Симоненко Ю.М., доктор техн. наук, професор, ОНАПТ, м. Одеса

Чигрин А.А., інженер-технолог, ООО «Кріоін Інжиніринг», м. Одеса;

e-mail: ysim1@yandex.ua

3. ТЕХНОЛОГИИ КОМБИНИРОВАННОГО ПРОИЗВОДСТВА ЭНЕРГИИ, ТЕПЛА И ХОЛОДА: РЕЗУЛЬТАТЫ ИССЛЕДОВАНИЙ НА КАФЕДРЕ КОНДИЦИОНИРОВАНИЯ И РЕФРИЖЕРАЦИИ НУК ИМ. АДМИРАЛА МАКАРОВА

Радченко Н.И. доктор техн. наук, професор, Национальный университет кораблестроения им. адмирала Макарова, г. Николаев, nirad50@gmail.com

4. КОНДИЦИОНИРОВАНИЕ ВОЗДУХА МАШИННОГО ОТДЕЛЕНИЯ УСТАНОВКИ АВТОНОМНОГО ЭНЕРГООБЕСПЕЧЕНИЯ

Трушляков Е.И., к.т.н., доц., Радченко А.Н., к.т.н., доц., Грич А.В., к.т.н., ассистент

Национальный университет кораблестроения им. адмирала Макарова, г. Николаев,

nirad50@gmail.com

5. СТРАТЕГИЯ РАЗВИТИЯ СОЛНЕЧНОЙ ЭНЕРГЕТИКИ В СВЕТЕ СОВРЕМЕННОГО СОСТОЯНИЯ ЭКОЛОГИЧЕСКИХ И ЭНЕРГЕТИЧЕСКИХ ПРОБЛЕМ. СОЛНЕЧНЫЕ МНОГОФУНКЦИОНАЛЬНЫЕ АБСОРБЦИОННЫЕ СИСТЕМЫ ТЕПЛО-ХЛАДОСНАБЖЕНИЯ И КОНДИЦИОНИРОВАНИЯ ВОЗДУХА

А.В. Дорошенко, доктор техн. наук, професор кафедры термодинамики и возобновляемой энергетики

6. ЭНЕРГОСБЕРЕЖЕНИЕ ПРИ ВЫБОРЕ КОМПРЕССОРА. СРАВНЕНИЕ СОВРЕМЕННОГО ВИНТОВОГО И ПОРШНЕВОГО КОМПРЕССОРОВ

В. Гринько Региональный представитель J&E Hall и GEA ВОСК/Генеральный директор ООО «Еврокул

| СЕКЦІЯ № 1. ХОЛОДИЛЬНІ УСТАНОВКИ. КОНДИЦІОНУВАННЯ ПОВІТРЯ. | | стр. |
|---|---|-------------|
| ХОЛОДИЛЬНА ТЕХНОЛОГІЯ | | |
| 21. | ПЕРВИННІ ЕКСПЕРИМЕНТАЛЬНІ ДАНІ ЛЬОДОУТВОРЕННЯ НА ВЕРТИКАЛЬНІЙ ТРУБІ ЗА ЇЇ БЕЗПОСЕРЕДНЬОГО ОХОЛОДЖЕННЯ ТА ВІЛЬНОЇ КОНВЕКЦІЇ ВОДИ Колодзінський Р.І., Пилипенко О.Ю., Форсюк А.В., Засядько Я.І., Грищенко Р.В. | 53 |
| 22. | ВДОСКОНАЛЕННЯ СИСТЕМИ ОХОЛОДЖЕННЯ ПРИПЛИВНОГО ПОВІТРЯ МАШИННОГО ВІДДІЛЕННЯ ГАЗОПОРШНЕВОЇ УСТАНОВКИ АВТОНОМНОГО ЕНЕРГОЗАБЕЗПЕЧЕННЯ Грич А.В. | 55 |
| 23. | ЗАСТОСУВАННЯ ТЕХНОЛОГІЇ БЕЗПРОВІДНОГО ЗВ'ЯЗКУ ZIGBEE ДЛЯ ПІДВИЩЕННЯ ЕНЕРГОЕФЕКТИВНОСТІ ЦЕНТРАЛІЗОВАНИХ СИСТЕМ ХОЛОДОПОСТАЧАННЯ Миرونчук О.Ю. | 57 |
| 24. | ВДОСКОНАЛЕНА УСТАНОВКА НА БАЗІ ГАЗОВОГО ДИГУНА З АБСОРБЦІЙНО-АДСОРБЦІЙНИМ ТЕРМОТРАНСФОРМАТОРОМ Остапенко О. В. | 61 |
| 25. | ВПЛИВ ВОЛОГОСТІ ПОВІТРЯ НА ТЕРМОЕКОНОМІЧНІ ПОКАЗНИКИ КОНДИЦІОНЕРІВ Кузнецов М. О., Харлампіді Д. Х., Тарасова В. О. | 63 |
| 26. | ВЛИЯНИЕ ТЕМПЕРАТУРЫ КИПЕНИЯ ХОЛОДИЛЬНОГО АГЕНТА НА ЭНЕРГЕТИЧЕСКИЕ ПОКАЗАТЕЛИ ХОЛОДИЛЬНОЙ УСТАНОВКИ Ольшамовский В.С., Гоголь Н.И. | 66 |
| 27. | МЕТОДИЧНІ ОСНОВИ ПРОЕКТУВАННЯ СТАЦІОНАРНИХ СИСТЕМ ТЕРМОСТАТУВАННЯ РАКЕТ КОСМІЧНОГО ПРИЗНАЧЕННЯ НА НИЗЬКО - І ВИСОКОКИПЛЯЧИХ КОМПОНЕНТАХ ПАЛИВА С.О. Бігун | 69 |
| 28. | ОСУШЕНИЕ ВОЗДУХА В СИСТЕМАХ ТЕРМОСТАТИРОВАНИЯ КОСМИЧЕСКИХ ОБЪЕКТОВ ВО ВРЕМЯ ПРЕДСТАРТОВОЙ ПОДГОТОВКИ Бигун С.А., Лагутин А.Е., Демьяненко Ю.И., Гоголь Н.И. | 70 |
| 29. | АНАЛИЗ УДЕЛЬНЫХ ХАРАКТЕРИСТИК ВОЗДУХООХЛАДИТЕЛЯ НА РЕЖИМАХ ОПРЕДЕЛЕННЫХ ТЕХНОЛОГИЕЙ ХОЛОДИЛЬНОГО ХРАНЕНИЯ Козаченко И. С., Лагутин А.Е | 72 |
| 30. | ЗАМІНА ПОВІТРЯНОГО КОНДЕНСАТОРА ВЕЛИКОТОННАЖНОЇ АМІАЧНОЇ ХОЛОДИЛЬНОЇ УСТАНОВКИ ВОДЯНИМ Вассерман О.А., Слинько О.Г. | 75 |
| 31. | ИССЛЕДОВАНИЕ РОТОРНО-ЛОПАСТНОЙ ГАЗОВОЙ ХОЛОДИЛЬНОЙ МАШИНЫ ДЛЯ ПОЛУЧЕНИЯ УМЕРЕННОГО ХОЛОДА Трандафилов В.В., Хмельнюк М. Г. | 76 |
| 32. | АНАЛІЗ ІСНУЮЧИХ МЕТОДІВ І МОДЕЛЕЙ РОЗРАХУНКУ СТУПЕНЯ НЕБЕЗПЕКИ ТА ОЦІНКА РІВНЯ РИЗИКУ ЕКСПЛУАТАЦІЇ ПРОМИСЛОВИХ ХОЛОДИЛЬНИХ СИСТЕМ Сливинська М.В., Желіба Ю.О., к.т.н., Желіба Т.А. | 78 |
| 33. | ПЕРСПЕКТИВИ ВИКОРИСТАННЯ БІНАРНОГО ЛЬОДУ ЯК ХОЛОДОНОСІЯ НА СУДАХ РИБНОГО ФЛОТУ Зімін О. В. | 81 |
| 34. | ОХЛАЖДЕНИЕ ВОЗДУХА НА ВХОДЕ ГАЗОТУРБИНЫХ УСТАНОВОК КОМПРЕССОРНЫХ СТАНЦИЙ ТЕПЛОИСПОЛЬЗУЮЩИМИ ХОЛ. МАШИНАМИ В УСЛОВИЯХ УМЕРЕННОГО КЛИМАТА Радченко А.Н., Портной Б.С. | 83 |
| 35. | ОХЛАЖДЕНИЕ ВОЗДУХА НА ВХОДЕ ГЛАВНОГО ДВИГАТЕЛЯ ТРАНСПОРТНОГО СУДНА ЭЖЕКТОРНОЙ ХОЛОДИЛЬНОЙ МАШИНОЙ С ТЕПЛЫМ НАСОСОМ Радченко Н.И, Калиниченко И.В. | 86 |
| 36. | ОХЛАЖДЕНИЕ НАДДУВОВОГО ВОЗДУХА ГЛАВНОГО ДИЗЕЛЯ ТРАНСПОРТНОГО СУДНА ТЕПЛОИСПОЛЬЗУЮЩЕЙ ХОЛОДИЛЬНОЙ МАШИНОЙ Богданов Н.С | 88 |
| 37. | ОХЛАЖДЕНИЯ ВОЗДУХА НА ВХОДЕ ГАЗОТУРБИНОЙ УСТАНОВКИ С АККУМУЛЯЦИЕЙ И ИСПОЛЬЗОВАНИЕМ ПОЛУЧЕННОГО КОНДЕНСАТА Прядко А.С. | 90 |
| 38. | ЕКСПЕРИМЕНТАЛЬНЕ ДОСЛІДЖЕННЯ ВПЛИВУ ХОЛОДИЛЬНОЇ ОБРОБКИ НА ЯКІСТЬ ПЛОДОВИХ СОКІВ ПРИ ЇХ ВИРОБНИЦТВІ Загорко Н.П., Тарасенко В.Г., Буденко С.Ф. | 93 |
| 39. | ЭНЕРГОЭФФЕКТИВНЫЕ МАЛОШУМЯЩИЕ ХОЛОДИЛЬНЫЕ АГРЕГАТЫ С ОТТАЙКОЙ ГОРЯЧИМ ГАЗОМ Липневич Д. В | 95 |

ОСУШЕНИЕ ВОЗДУХА В СИСТЕМАХ ТЕРМОСТАТИРОВАНИЯ КОСМИЧЕСКИХ ОБЪЕКТОВ ВО ВРЕМЯ ПРЕДСТАРТОВОЙ ПОДГОТОВКИ

Бигун С.А. – ГП «Южное», Днепр,
Лагутин А.Е., Демьяненко Ю.И., Гоголь Н.И. – Одесская национальная академия пищевых
технологий, Одесса

Одним из важных условий запуска спутников и ракет-носителей является обеспечение температурно-влажностных режимов в их отсеках во время предстартовой подготовки к пуску.

Стартовая система термостатирования (ССТ) относится к технологическим стационарным системам стартового комплекса и при проектировании требует решения множественных задач для обеспечения заданных чистоты, давления, температуры, расхода и температуры точки росы.

Наиболее сложным в реализации подобных систем процессом является осушка воздуха до требуемого значения точки росы (минус 30 °С и минус 10 °С). Поэтому выбор способов осушения и охлаждения воздуха является одной из основных задач при проектировании ССТ.

Рабочим телом в данном случае является воздух, поток которого может как снизить температуру в подобтекательном пространстве или в «сухих» отсеках объекта, так при необходимости и повысить ее.

Следовательно, термостатированный поток воздуха характеризуется чистотой, давлением, температурой, расходом и температурой точки росы.

Основной задачей проектирования был расчет параметров и выбор комплектующих агрегатов для стационарных систем термостатирования спутников и ракет-носителей для различных географических районов эксплуатации.

Были проанализированы возможные варианты осушения воздуха, которые используются в системах термостатирования. Основными критериями анализа выбраны надежность системы осушения и термостатирования воздуха, точность поддержания требуемой температуры точки росы, а также практическая аппаратная реализуемость.

В результате установлено, что наиболее приемлемой является схема осушения предварительно сжатого воздуха, который после сжатия в компрессоре охлаждается в конечном охладителе в совокупности с роторным адсорбером, так как:

1. процесс осушения воздуха при использовании роторного адсорбера является непрерывным;
2. рабочее давление процесса не превышает 4 ата;
3. сокращаются массогабаритные характеристики адсорбера и системы в целом, так как не требуется наличие двух секций с адсорбентом для проведения адсорбции влаги из воздуха и регенерации адсорбента горячим воздухом;
4. для десорбции адсорбента не требуется дополнительная энергия (используется часть сжатого горячего воздуха после компрессора);
5. нет потребности заполнения адсорбера большим количеством адсорбента, так как в роторном адсорбере рабочее вещество равномерно в виде геля нанесено на внутреннюю поверхность насадки аппарата;
6. малое гидравлическое сопротивление (0,0005 бара против 0,2 бара в переключающемся адсорбере), так как потоку воздуха не приходится проходить через стационарный слой адсорбента, что особенно важно для проведения процедуры десорбции;
7. в предлагаемом способе осушки и охлаждения воздуха используется серийно выпускаемое промышленное оборудование.

Принципиальная схема системы представлена на рисунке. В ней используется адсорбционный осушитель АО, выполненный одним блоком с винтовым компрессором Н. Для регенерации сорбента отбирается часть горячего сжатого воздуха перед концевым холодильником КХ компрессора Н; теплота сорбции отводится во встроенном в АО теплообменнике (на схеме не показан). Охлаждение воздуха перед подачей его в технологическую линию осуществляется в теплообменнике АТ.

Источником холода для КХ, АО и АТ является чиллер Ч.

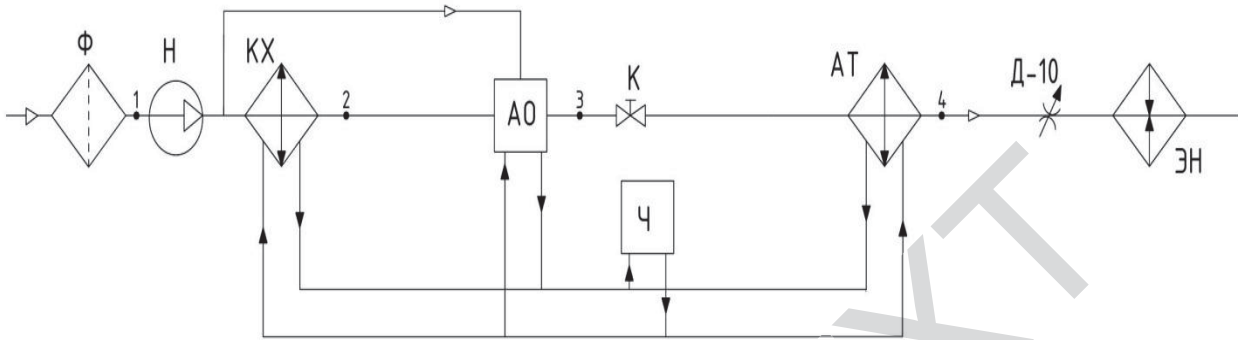

Рисунок – Структурная схема ССТ с регенерацией адсорбента частью горячего воздуха, нагнетаемого компрессором, и охлаждением основного потока промежуточным холодоносителем в КХ перед его подачей в АО