

ODESSA NATIONAL ACADEMY OF FOOD TECHNOLOGIES



XIII ANNUAL SCIENTIFIC CONFERENCE

**INFORMATION TECHNOLOGY AND
AUTOMATION – 2020**

Conference proceeding

Odessa,
October 22-23, 2020

**МІНІСТЕРСТВО ОСВІТИ І НАУКИ УКРАЇНИ
ОДЕСЬКА НАЦІОНАЛЬНА АКАДЕМІЯ ХАРЧОВИХ ТЕХНОЛОГІЙ
ІНСТИТУТ КОМП'ЮТЕРНИХ СИСТЕМ І ТЕХНОЛОГІЙ
«ІНДУСТРІЯ 4.0» ІМ. П.Н. ПЛАТОНОВА**



**ХІІ МІЖНАРОДНА
НАУКОВО-ПРАКТИЧНА
КОНФЕРЕНЦІЯ**

**ІНФОРМАЦІЙНІ ТЕХНОЛОГІЇ І
АВТОМАТИЗАЦІЯ – 2020**

**INFORMATION TECHNOLOGIES AND
AUTOMATION – 2020**

ЗБІРНИК ТЕЗ ДОПОВІДЕЙ

Одеса,
22-23 жовтня 2020

Організаційний комітет конференції

Голова

Єгоров Б.В., проф. (Одеса)

Заступники голови

Поварова Н.М., доц. (Одеса, Україна)

Хобін В.А., проф. (Одеса, Україна)

Котлик С.В., доц. (Одеса, Україна)

Члени комітету

Panagiotis Tzionas prof. (Thessaloniki, Greece)

Qiang Huang, prof. (Los Angeles C.A., USA)

Yangmin Li, prof (Macao, China)

Артеменко С.В., проф., (Одеса, Україна)

Романюк О.Н., проф. (Вінниця, Україна)

Грабко В.В., проф. (Вінниця, Україна)

Єгоров В.Б., к.т.н. (Одеса, Україна)

Жученко А.І., проф. (Київ, Україна)

Купріянов А.Б., доц. (Мінськ, Білорусія)

Ладанюк А.П., проф. (Київ, Україна)

Лисенко В.Ф., проф. (Київ, Україна)

Любчик Л.М., проф. (Харків, Україна)

Монтік П.М., проф. (Одеса, Україна)

Палов І., проф. (Русе, Болгарія)

Плотніков В.М., проф. (Одеса, Україна)

Стовкова В.Д., доц. (Тракия, Болгарія)

Суслов В., доц. (Кошалін, Польща)

Трішин Ф.А., доц. (Одеса, Україна)

Збірник тез доповідей XIII Міжнародної науково-практичної конференції «Інформаційні технології і автоматизація – 2020», (Одеса, 22 - 23 жовтня 2020 р.) / Одеська нац. акад. харч. технологій. – Одеса: ОНАХТ, 2020. – 308 с.

Збірник матеріалів конференції містить тези доповідей наукових досліджень за актуальними проблемами у галузях, віднесених до загальноприйнятого терміна «Індустрія 4.0».

Розглянуті питання математичного і комп'ютерного моделювання; управління, обробки та захисту інформації; проектування інформаційних систем і програмних комплексів; штучного інтелекту; автоматизації робототехнічних систем; комп'ютерних телекомунікаційних мереж та технологій; автоматизації та управління технологічними процесами; нових інформаційних технологій в освіті.

Результати досліджень представляють собою своєрідний зріз сучасного стану справ у перерахованих галузях знань, який може допомогти як фахівцям, так і студентам вишів скласти загальну картину розвитку інформаційних технологій та пов'язаних з ними питань.

В збірнику представлені результати досліджень в зазначених галузях знань в ІТ передових університетах з Києва, Харкова, Львова, Одеси, Вінниці, Дніпра, Миколаєва (повний список учасників-організацій дивися на стр.11). Наявність у поданих матеріалах інформації англійською мовою дозволяє використовувати збірник тез як засіб комунікації між вченими різних країн.

Збірник розраховано на наукових працівників, викладачів, аспірантів, студентів вищих навчальних закладів, які намагаються дізнатися про сучасний стан науки в ІТ-галузі та тенденції розвитку галузей автоматизації технологічних процесів та робототехніки. Ця інформація може бути використана для вирішення широкого кола проблем в зазначених розділах, що виникають як в навчальному процесі, так і в дослідницькому і науковому планах.

Рекомендовано до публікації Вченою Радою Інституту комп'ютерних систем і технологій «Індустрія 4.0» ім. П.Н. Платонова Одеської національної академії харчових технологій від 02.10.2020 р., протокол № 2.

Матеріали, занесені до збірника, друкуються за авторськими оригіналами. За достовірність інформації відповідає автор публікації.

KORNIENKO I.U., LYATANSKA V.O. Quality control and certification in the modern world (Odessa National Academy of Food Technologies)	64
КОРНІЄНКО Ю.К., КРУГЛЕЙ О.В. Аналітичні дослідження за допомогою веб-сайту всеукраїнської науково-методичної конференції (Одеська національна академія харчових технологій)	66
ЛАПЕЦЬ О.В. Порівняльний аналіз методів кластеризації (Дніпропетровський національний університет ім. О. Гончара)	68
МАНЬКУТА Я.М., МОГЛЕЙ С.О. Розробка моделі аналізу загроз інформаційній безпеці на основі DLP-технології (Військова частина А-1815)	69
ПУЙДЕНКО В.О. Синтез та дослідження апаратури захисту інформації перешкодостійким кодом Боуза-Чоудхурі-Хоквінгема (Харківський радіотехнічний коледж)	72
РОМАНЮК О. Н., КУРІННИЙ М.С., ВЯТКІН С.І., ЛИСЕНКО Є.С. Використання методу А-буфера для антилайзингу тривимірних зображень (Вінницький національний технічний університет)	75
РОМАНЮК О. Н., РОМАНЮК С.О., БІГАС О.І., РОМАНЮК О.В. Комп'ютерна програма для визначення коефіцієнта спекулярності обличчя людини (Вінницький національний технічний університет)	77
I.SYDORKO, R.BAITSAR. Analysis of research methods in clinical and diagnostic laboratory (State Enterprise "Lviv Scientific and Production Center for Standardization, Metrology, and Certification, Lviv Polytechnic National University)	79
Тематичний напрям «Автоматизація та управління технологічними процесами»	
HERA V.Ya., SHABATURA Yu. Electromechanical microprocessor system of intellectual control of the lubrication system of the internal combustion engines (Національна академія сухопутних військ ім. гетьмана П. Сагайдачного)	81
HABUIEV K.O., YEHOROV V.B. Development of an automatic control system for the self-adapting gripper (Odessa National Academy of Food Technologies)	83
KULYNYCH E.M., NAZAROVA O.S., GONCHAROV D.V., CHERNYSHEV S.G. Laboratory stand with wireless interface for study of automatic control systems of DC electric drive (Zaporizhzhia polytechnic national university)	86
LARSHIN V.P., LISHCHENKO N.V. Technological processes and systems automation principles (Odessa National Polytechnic University, Odessa National Academy of Food Technologies)	89
OSADCHYY V.V., NAZAROVA O.S., OLEINIKOV M.O. Investigation of the automatic control system for two-mass position electric drive (Zaporizhzhia Polytechnic National University)	92
ROMASEVYCH Y.O., LOVEIKIN V.S., LIASHKO A.P. Method of synthesis of fast fuzzy-controllers (National University of Life and Environmental Sciences of Ukraine)	95
SHULZHENKO S.S., NAZAROVA O.S., OSADCHYY V.V. Height adjustment of the cabin stop of the two-speed elevator according to the load identification method (Zaporizhzhia Polytechnic National University)	97
VIESIELOVSKY D., IVASCHENKO O., ISCHENKO M. Monitoring and managing system of microclimate indicators in educational facilities (Kryvyi Rih National University)	99
YANAKOV V.P. Analysis of the dough mixing theory innovations (Melitopol Institute of Public and Municipal Government "Classic Private University")	101
ZAKHARCHENKO D. O. Use of devops methodology and cloud technologies to increase the automation level of information systems for sports organizations (Kharkiv National University of Radioelectronics)	104
BUNETSKA O.O. Automation of agricultural land monitoring using unmanned aircraft (Kharkov National University of Radio Electronics)	106
ГРАБАНОВА К. Є., МАЗУР О. В. Дослідження процесу термовакuumної обробки харчових продуктів: структурна та параметрична ідентифікація, імітаційне моделювання процесу (Одеська національна академія харчових технологій)	107
ГУРСЬКИЙ О.О., ГОНЧАРЕНКО О.Є., ДУБНА С. М. Візуалізація процесів настроювання багаторівневих систем автоматичного управління (Одеська національна академія харчових технологій)	110
ДИМИТРОВ Ю.Ю., КУБОВ В.І., ПІЧУГІН В.В., БЕНЮХ В.В. Автоматизована система контролю температури зернової маси (Чорноморський Національний Університет ім. Петра Могили, ТОВ Інженерно-Виробнича Компанія «ТЭМИКС»)	112

*Список організацій,
представники яких взяли участь у конференції*

Belarusian National Technical University
Institute of Automation and Electrometry SB
National Research Nuclear University
Turan University, Almaty
University of Bielsko-Biala, Department of Informatics and Automatics
Вінницький національний технічний університет
Державне Підприємство «Львівстандартметрологія»
Дніпропетровський національний університет ім. О. Гончара
Донецький національний університет імені Василя Стуса
Інститут Військово-Морських Сил Національного університету "Одеська морська академія"
Інститут кібернетики імені В.М. Глушкова НАН України
Інститут проблем математичних машин и систем НАН України
Криворізький національний університет
Луцький національний технічний університет
Львівський державний університет внутрішніх справ
Львівський торговельно-економічний університет
Міжнародний науково-навчальний центр інформаційних технологій і систем НАН і МОН
України
Мелітопольський інститут державного та муніципального управління Класичного приватного
університету
Механіко – технологічний коледж ОНАХТ
Національна академія сухопутних військ
Національна металургійна академія України
Національний технічний університет «Харківський політехнічний інститут»
Національний технічний університет України «Київський політехнічний інститут імені Ігоря
Сікорського»
Національний університет "Львівська політехніка"
Національний університет "Одеська юридична академія"
Національний університет «Запорізька політехніка»
Національний університет «Одеська морська академія»
Національний університет біоресурсів і природокористування України
Національний університет кораблебудування ім. адм. Макарова
Одеська державна академія технічного регулювання та якості
Одеська національна академія зв'язку ім. О.С. Попова
Одеська національна академія харчових технологій
Одеський національний політехнічний університет
Одеський національний університет імені І.І.Мечникова
Одеський технічний фаховий коледж ОНАХТ
Приазовський державний технічний університет
Сумський державний університет
Сумський коледж харчової промисловості НУХТ
Східноєвропейський університет імені Рауфа Аблязова
Тернопільський національний медичний університет
Українська академія друкарства
Український державний університет залізничного транспорту
Університет державної фіскальної служби України
Харківський Національний Університет Радіоелектроніки
Харківський радіотехнічний коледж
Чорноморський національний університет імені Петра Могили

when driving a vehicle. Experimental studies fully confirmed that thanks to the programmed microprocessor it was possible to implement such a control of the electric oil pump, which generated the optimal lubrication mode, taking into account all the factors that affect the process of supplying engine oil to the engine crankshaft bearings.

The work of the EMLS was as follows. Even before the engine was started, the microprocessor controlled the electric oil pump in order to ensure the supply of engine oil before the internal combustion engine was started, thus solving the problem of "cold starting" the engine. After the information from the engine oil pressure and temperature sensors, the HF speed sensor and the external load sensors had been processed, the microprocessor controlled the electric oil pump so that the pressure value in the main oil line corresponded to the value calculated by Formula 2 in real time. In the future, it is planned to develop a more versatile system based on the already developed electromechanical lubrication system for microprocessors, which takes into account the quantitative and qualitative composition of the engine oil.

Conclusion. As a result of theoretical research and practical application, a unique electromechanical microprocessor system for the lubrication of internal combustion engines was created, which optimally and continuously supplies the loaded units of the internal combustion engine with engine oil, taking into account all factors influencing the lubrication process.

REFERENCE

1. D. Dowson, C. Taylor, M. Godet, D. Berthe, *Tribology of Reciprocating Engines*. University of Leds, EN: Butterworths, 1983.
2. H. Gupta, *Fundamentals of Internal Combustion Engines*. New Delhi, USA: PHI, 2006.
3. H. Bloch. *Practical lubrication for Industrial Facilities*. Lilburn, USA: GA, 2009.
4. H. Heisler. *Advanced Engine Technology*, EN: Butterworth – Heinemann, 1995.
5. D. Myszka. *Machines and Mechanisms*. Det. USA: Pearson, 2012.
6. С.А. Чернявский. *Подшипники скольжения: пособие для инженеров*. Москва, Гос. научно – техническое издательство машиностроительной литературы, 1963.

UDC 621.865:004.896

DEVELOPMENT OF AN AUTOMATIC CONTROL SYSTEM FOR THE SELF-ADAPTING GRIPPER.

HABUIEV K.O., YEHOROV V.B.

Odessa National Academy of Food Technologies (Ukraine)

The relevance of developing a control system for the self-adjustable gripper for the manipulator robot was considered. The main trend in the development of modern gripper devices for robots is considered. The approach under consideration includes an aspect of industry 4.0, namely HRC (human robot collaboration), mechatronics modules. The main objective of the development is to improve the quality of the robot's handling of the object, while promoting HRC by minimising programming for the end user. The statistics/diagram of the main pick&place applications is also given.

Today, robotics is rapidly gaining momentum in its development, and the number of cases for applying robotic solutions is increasing day by day. The use of robots in pick&place today accounts for the vast majority of all applications. By pick&place we mean the categories of tasks: palletizing/depalletizing, packaging, bin picking, stacking/destacking, machine tending. It is for such tasks that gripper handling systems are used. The development of such systems for moving objects is an important area of robotics development.

There are various types of grippers in the world that operate on a compressed air system (pneumatic) or that operate on electricity (electromechanical). The latest trend in the development of 'flu' is the adaptive gripping systems. Adaptivity to capture means the ability to capture an object of any shape, any material. However, in 80% of the developments of such devices, the main know-how is the design of the gripper, mechanics and materials of the fingers to grip. The remaining 20% of developments in the direction of adaptability fall on electromechanical systems.

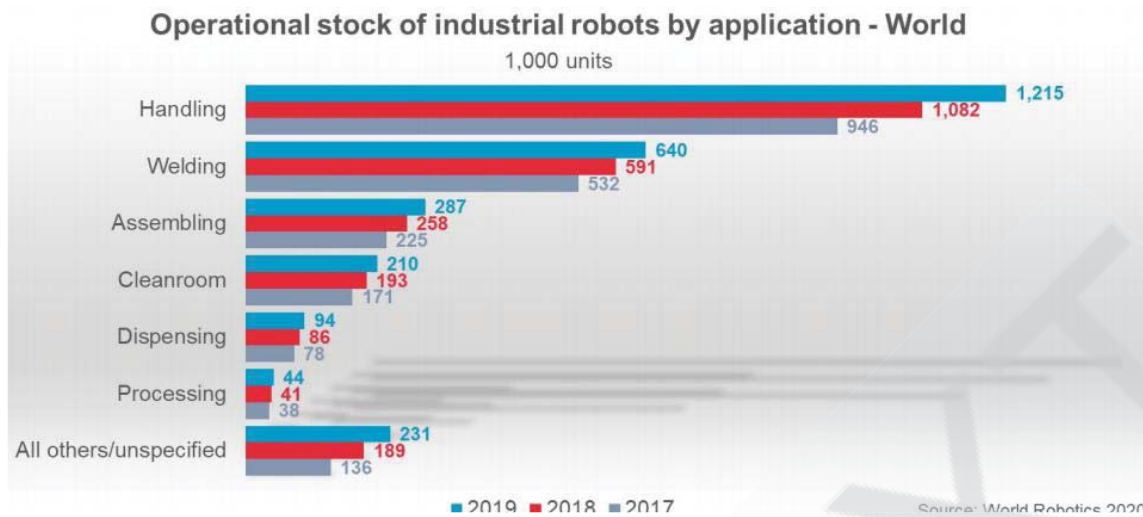

Fig.1. - Statistics on the distribution of robotic tasks. Source International Federation of Robotics

The objective of the development is to develop a logical algorithm and a system to ensure that the process of gripping and holding an object is managed. The main task of such an ACS is to apply sufficient force to hold the object. In doing so, it is important that the force applied does not lead to deformation of the object. The design of such a system will take into account the previously unknown coefficient of sliding of the outer covering of the object and the size of the object (maximum permissible length and width of the object is 100x100 mm).

The main purpose of the gripper is to apply forces and moments to the object in order to grasp and hold it. The stability and reliability of the capture process depends on parameters such as: clutch strength; adhesion between the "fingers" of the gripper and the object; geometric properties of the object plane; weight of the object; external forces arising during transportation of the object.

The main task of the guarantee management system in this work will be to ensure the optimal value of friction force between the fingers and the object. Depending on the force applied to the object, a certain amount of friction will form between the fingers and the surface of the object. The proposed maintenance condition of the object is based on the formula below:

$$2F_T > G \pm F_D$$

and

$$2F_T = k(G \pm F_D)$$

Where, k is the stock factor, F_T is the friction force between the gripper fingers and the object, G is the force of gravity, F_D is the dynamic force ($m \cdot a$) associated with the acceleration of the gripper. In addition, the object is subject to clamping force F_z and the normal reaction of object N.

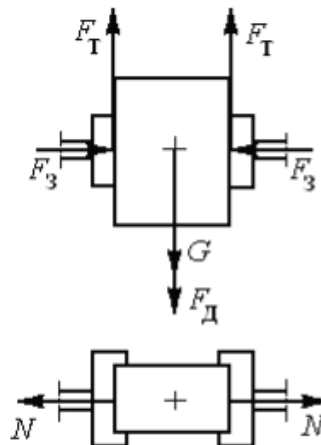

Fig. 2. - Distribution of forces when holding an object

However, the expression above is true for hard objects such as metal objects as it does not take into account the permissible force exerted on the object. Determining the allowable clamping force of an object in hand is necessary in terms of its intactness as well as its energy consumption. This applies above all to fragile parts (e.g. glass) and easily deformed objects (e.g. thin-walled structures). Excess clamping force will either lead to the destruction of the object or to deformations incompatible with the notion of its suitability. Contact stresses ζ_k on the object must be less than the permissible levels:

$$\sigma_k \leq [\sigma_k], \text{ H/M}^2.$$

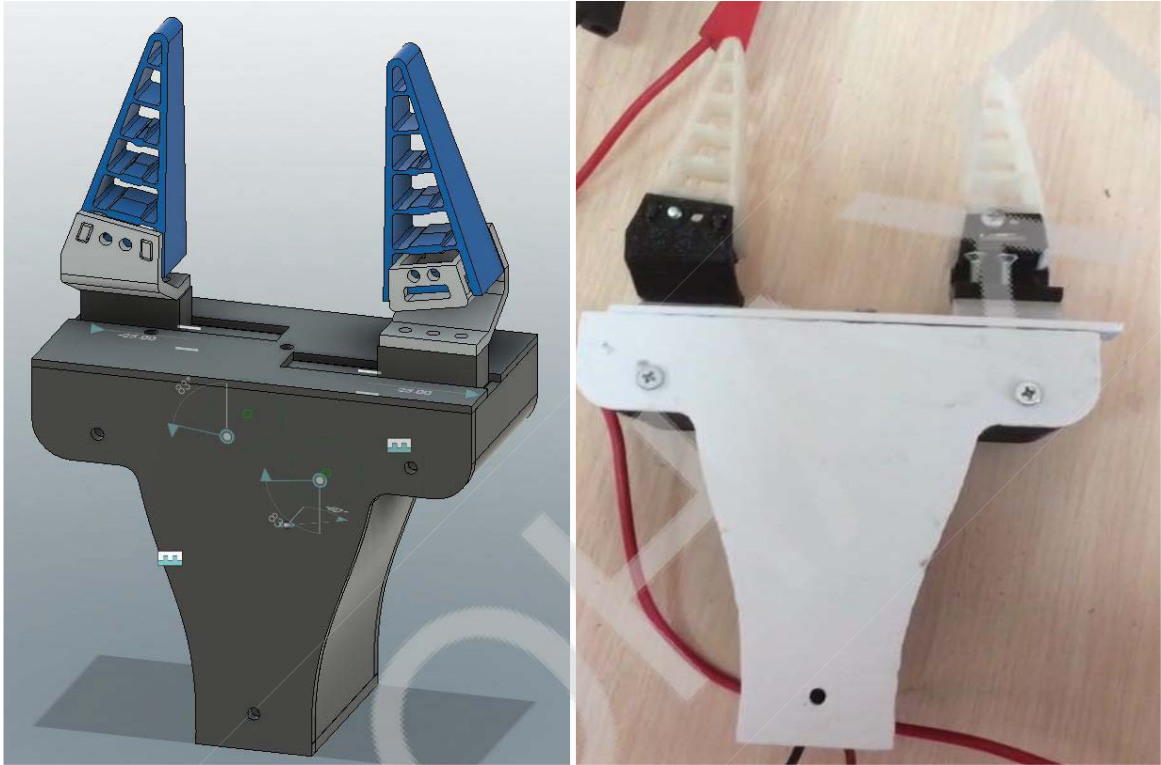

Fig.3. - The first working prototype of the grip developed in the mechatronics and robotics laboratory.

To sum up, we can conclude that the topic is topical. Since the development of an automatic control system that will simultaneously allow the retention of an object and at the same time minimise deformation of objects is of great importance in pick&place operations. In the future, it is also planned to integrate technical vision into the automatic control system. The vision system will make it possible to analyse not only the type of object, but also allow the manipulator to recognise the location of an object without a specific binding in space in advance.

References:

1. Jianshu Zhou¹, Shu Chen, and Zheng Wang 2017 A Soft-Robotic Gripper With Enhanced Object Adaptation and Grasping Reliability, *IEEE robotics and automation letters*.
2. Yulong Zhang and Qingsong Xu 2017, Adaptive Sliding Mode Control With Parameter Estimation and Kalman Filter for Precision Motion Control of a Piezo-Driven Microgripper, *IEEE transactions on control systems echnology*.
3. Q Xu 2015 Digital sliding mode prediction control of piezoelectric micro/ Nano positioning system, *IEEE Trans. Control Syst. Technol*.
4. H C Liaw, B Shirinzadeh, and J Smith 2008 Sliding-mode enhanced adaptive motion tracking control of piezoelectric actuation systems for micro/ Nano manipulation, *IEEE Trans. Control Syst. Technol*.
5. Kai Xu and Huan Liu 2016 Continuum Differential Mechanisms and Their Applications in Gripper Designs, *IEEE transactions on robotics*.
6. L. Birglen and C. M. Gosselin 2006 Force analysis of connected differential mechanisms Application to grasping, *Int. J. Robot. Res*.
7. Industrial Federation of Robotics: [e-source] – URL: <https://ifr.org/ifr-press-releases/news/record-2.7-million-robots-work-in-factories-around-the-globe>

Список авторів

Андреев Микола Сергійович, студент, Національна металургійна академія України
Артеменко Віктор Борисович, к.е.н., доцент, Львівський торговельно-економічний університет
Бабюк Наталя Петрівна, к.т.н., доцент, Вінницький національний технічний університет
Багнюк Н. В., Луцький національний технічний університет
Багрій-Заяць Оксана Андріївна, к.т.н., доцент, Тернопільський національний медичний університет імені І.Я. Горбачевського МОЗ України
Бажан В. М., Вінницький національний технічний університет
Байцар Роман Іванович, д.т.н., професор, Національний Університет «Львівська політехніка»
Барабаш Тетяна Миколаївна, старший викладач, Одеська національна академія харчових технологій
Барібін Олексій Ігорович, к.т.н., доцент, Донецький національний університет імені Василя Стуса
Бевз Світлана Володимирівна, к.т.н., доцент, Вінницький національний технічний університет
Бенюх В.В., Чорноморський національний університет імені Петра Могили
Білоус Іван Сергійович, студент, Національний технічний університет «Харківський політехнічний інститут»
Бобрікова Ірина Сергіївна, старший викладач, Одеська національна академія харчових технологій
Бойцова Марія Павлівна, студентка, Одеська національна академія харчових технологій
Бойцова Ольга Сергеевна, асистент, зам.декана, Одеська національна академія харчових технологій
Болтєнков Віктор Олексійович, к.т.н., доцент, Одеський національний політехнічний університет
Бондаренко Валерій Григорович, старший викладач, Одеська національна академія харчових технологій
Борис Віталій Вікторович, аспірант, Одеська національна академія харчових технологій
Борцов Владислав Вікторович, студент, Чорноморський національний університет ім. Петра Могили
Бражний Володимир Володимирович, студент, Донецький національний університет імені Василя Стуса
Бунецька Олена Олександрівна, студентка, Харківський національний університет радіоелектроніки
Бурбело Сергій Михайлович, к.т.н., доцент, Вінницький національний технічний університет
Бучацький Сергій Миколайович, студент, Одеський національний політехнічний університет
Вергун В. Р., Національний університет "Львівська політехніка"
Веселовський Данило Віталійович, Криворізький національний університет
Вітинський П. Б., Національний університет "Львівська політехніка"
Войтко Вікторія Володимирівна, к.т.н., доцент, Вінницький національний технічний університет
Воїнова Світлана Олександрівна, к.т.н., доцент, Одеська національна академія харчових технологій
Волков Віктор Едуардович, д.т.н., професор, Odessa I.I. Mechnikov National University
Волкова Анастасія Юріївна, студентка, Одеська національна академія харчових технологій
Волчанов Владислав Федорович, студент, Одеська національна академія харчових технологій
Воронюк Дмитро Сергійович, студент, Одеський національний політехнічний університет
Габуєв Костянтин, старший інженер, Одеська національна академія харчових технологій
Галушак Анастасія Володимирівна, асистент, Вінницький національний технічний університет
Гера Володимир Ярославович, ад'юнкт штатний, Національна академія сухопутних військ
Гладченко О.В., Університет державної фіскальної служби України
Головань Микола Миколайович, студент, Луцький національний технічний університет
Гончаренко Катерина Андріївна, аспірант, Одеська національна академія харчових технологій
Гончаренко Олександр Євгенович, к.т.н., доцент, Одеська національна академія харчових технологій
Гончаров Дмитро Вікторович, студент, Національний університет «Запорізька політехніка»
Грабанова Катерина Євгенівна, аспірант, Одеська національна академія харчових технологій
Григорюк Д. К., студент, Одеська національна академія харчових технологій
Гурський Олександр Олександрович, к.т.н., доцент, Одеська національна академія харчових технологій
Давиденко Євген Олександрович, к.т.н., доцент, зав.каф., Чорноморський національний університет імені Петра Могили
Димитров Юрій Юрійович, викладач, Чорноморський національний університет імені Петра Могили
Ділова Антоніна Євгенівна, викладач, Механіко – технологічний коледж ОНАХТ
Добринін Євгеній Вікторович, науковий співпрацівник, Інститут Військово-Морських Сил Національного університету "Одеська морська академія"
Дубна Сергій Михайлович, зам.декана, Одеська національна академія харчових технологій
Сторов Віктор Богданович, к.т.н., керівник лабораторії МіроНафт, Одеська національна академія харчових технологій
Срохін Дмитро Олексійович, студент, Харківський національний університет радіоелектроніки
Жигайло Олексій Михайлович, к.т.н., доцент, Одеська національна академія харчових технологій
Жирнова Тетяна Миколаївна, старший викладач, Одеська національна академія харчових технологій
Жуковецька Світлана Леонідівна, старший викладач, Одеська національна академія харчових технологій
Журавська Ірина Миколаївна, д.т.н., професор, Чорноморський національний університет ім. Петра Могили
Журба Анна Олексіївна, к.т.н., доцент, Національна металургійна академія України
Завертайло Костянтин Сергійович, аспірант, Інститут проблем математичних машин і систем
Заїка Володимир Іванович, к.т.н., викладач, ВСП "Сумський коледж харчової промисловості НУХТ"

Заїка Катерина Володимирівна, студентка, Сумський державний університет
Запогічна Роксолана Андріївна, PhD Candidate (Economics), Львівський державний університет внутрішніх справ
Захарченко Данило Олексійович, студент, Харківський Національний Університет Радіоелектроніки
Зацерковна Роксоляна Станіславівна, к.т.н., доцент, Українська академія друкарства
Здолбіцька Ніна Василівна, к.т.н., доцент, Луцький національний технічний університет
Зибін Владислав Іванович, студент, Національний технічний університет «Харківський політехнічний інститут»
Зимогляд Андрій Юрійович, к.т.н., асистент, Національна металургійна академія України
Зіноватна С. Л., Одеський національний політехнічний університет
Зінченко Ірина Іванівна, директор Науково-технічної бібліотеки, Одеська національна академія харчових технологій
Зубко Антон Васильович, студент, Вінницький національний технічний університет
Іванова Лілія Вікторівна, к.т.н., директор коледжу, Одеський технічний коледж ОНАХТ
Іванюк Олександр Ігорович, аспірант, Український державний університет залізничного транспорту
Іващенко Олексій Романович, Криворізький національний університет
Ізонін Іван Вікторович, к.т.н., доцент, Національний університет "Львівська політехніка"
Іщенко Микола Олександрович, к.т.н., доцент, Криворізький національний університет
Карасьова Ірина Олегівна, студентка, Одеська національна академія зв'язку ім. О.С. Попова
Каргін Анатолій Олексійович, д.т.н., професор, Український державний університет залізничного транспорту
Кирпичов Дмитро Олександрович, Одеський національний політехнічний університет
Князева Ніна Олексіївна, д.т.н., професор, Одеська національна академія харчових технологій
Кобзар Н. О., Національний університет "Львівська політехніка"
Козуб Оксана Олеговна, студентка, Одеська національна академія харчових технологій
Коломієць Олександр Дмитрійович, студент, Одеська національна академія харчових технологій
Колос Ірина Андріївна, студентка, Вінницький національний технічний університет
Комлева Наталія Олегівна, к.т.н., доцент, Одеський національний політехнічний університет
Копп Андрій Михайлович, старший викладач, Національний технічний університет «Харківський політехнічний інститут»
Корниєнко Юрій Константинович, к.т.н., доцент, Одеська національна академія харчових технологій
Корольов Максим Сергійович, студент, Національний університет кораблебудування ім. адм. Макарова
Костюк Марина, студентка, Одеська національна академія харчових технологій
Котлюк Сергій Валентинович, к.т.н., доцент, Одеська національна академія харчових технологій
Краснієнко Наталія Володимирівна, завідувач лабораторії аналітико-інформаційних технологій, ВСП «Одеський технічний фаховий коледж ОНАХТ»
Кривченко Анастасія Анатоліївна, Одеський технічний фаховий коледж ОНАХТ
Кривченко Юрій Вікторович, аспірант PhD, Одеський технічний фаховий коледж ОНАХТ
Крих Ганна Бориславівна, к.т.н., доцент, Національний університет «Львівська політехніка»
Круглей Ольга Володимирівна, студентка, Одеська національна академія харчових технологій
Кубов В.І., Чорноморський національний університет імені Петра Могили
Кудряшова Альона Вадимівна, к.т.н., старший викладач, Українська академія друкарства
Кузмич О. І., Луцький національний технічний університет
Кулинич Едуард Михайлович, к.т.н., доцент, Національний університет «Запорізька політехніка»
Купріянов Андрій Борисович, к.т.н., доцент, Belarusian National Technical University (Belarus)
Курінний М.С., Вінницький національний технічний університет
Кучинська У.А., студентка, Вінницький національний технічний університет
Лактіонов Сергій Юрійович, студент, Національний технічний університет «Харківський політехнічний інститут»
Лапець Ольга Вікторівна, аспірант, Дніпропетровський національний університет ім. О. Гончара
Ларшин Василь Петрович, д.т.н., професор, Одеський національний політехнічний університет
Левинський Валерій Михайлович, к.т.н., доцент, Одеська національна академія харчових технологій
Левінський Максим Валерійович, к.т.н., доцент, Національний університет «Одеська морська академія»
Лисенко Наталія Олексіївна, асистент, Одеська національна академія харчових технологій
Ліщенко Наталя Володимирівна, д.т.н., професор, Одеська національна академія харчових технологій
Ліщинська Людмила Броніславівна, д.т.н., професор, Вінницький національний технічний університет
Лобода Юлія Геннадіївна, к.п.н., доцент, National University "Odessa Law Academy"
Луцик Юлія Анатоліївна, студентка, Одеська національна академія зв'язку ім. О.С. Попова
Лютенко Ірина Вікторівна, к.т.н., доцент, Національний технічний університет «Харківський політехнічний інститут»
Лятанська Валерія Олегівна, студентка, Одеська національна академія харчових технологій
Мазур Олександр Васильович, к.т.н., доцент, Одеська національна академія харчових технологій
Майданюк Володимир Павлович, к.т.н., доцент, Вінницький національний технічний університет
Макоєд Наталія Олексіївна, к.п.н., доцент, Одеська національна академія харчових технологій
Максимов Максим Віталійович, д.т.н., професор, Одеський національний політехнічний університет

Малахова Надія Георгіївна, студентка, Національний університет кораблебудування ім. адм. Макарова
Малигон Геннадій Васильович, аспірант, Національний технічний університет «Харківський політехнічний інститут»
Манченко Олександр Сергійович, студент, Одеська національна академія харчових технологій
Манькута Яна Миколаївна, к.е.н., доцент, Східноєвропейський університет імені Рауфа Аблязова
Марущак А. В., Вінницький національний технічний університет
Марчевська Ольга Романівна, Луцький національний технічний університет
Матіко Галина Федорівна, к.т.н., доцент, Національний університет «Львівська політехніка»
Медведєв Володимир Семенович, студент, Національний технічний університет «Харківський політехнічний інститут»
Медюк Ростислав Сергійович, студент, Одеський національний політехнічний університет
Михайлов П. І., 3D Gneration GmbH (Німеччина)
Мінів Роман Петрович, студент, Вінницький національний технічний університет
Могілей Сергій Олександрович, викладач, Східноєвропейський університет імені Рауфа Аблязова
Мочурад Леся Ігорівна, к.т.н., доцент, Національний університет "Львівська політехніка"
Назарова Олена Сергіївна, к.т.н., доцент, Національний університет «Запорізька політехніка»
Наталія Бойко, к.т.н., доцент, Національний університет "Львівська політехніка"
Невзоров Володимир Дмитрович, студент, Одеський національний політехнічний університет
Ненов Олексій Леонідович, к.т.н., старший викладач, Одеська національна академія харчових технологій
Олейніков Микола Олександрович, студент, Національний університет «Запорізька політехніка»
Ольшєвська Ольга Володимирівна, к.т.н., доцент, Одеська національна академія харчових технологій
Орехов Сергій Валерійович, к.т.н., доцент, Національний технічний університет «Харківський політехнічний інститут»
Орловський Дмитро Леонідович, к.т.н., доцент, Національний технічний університет «Харківський політехнічний інститут»
Осадчий Володимир Володимирович, к.т.н., доцент, Національний університет «Запорізька політехніка»
Остапенко Артем Олексійович, к.т.н., старший викладач, ДВНЗ "Приазовський державний технічний університет"
Оуян Сінї, студентка, Одеський національний політехнічний університет
Паршин Ілля Андрійович, студент, Одеський національний політехнічний університет
Піх Ірина Всеволодівна, д.т.н., професор, Українська академія друкарства
Пічугін В.В., Чорноморський національний університет імені Петра Могили
Полторацький Павло Олександрович, студент, Одеська національна академія харчових технологій
Пуйденко Вадим Олексійович, Заступник директора, Харківський радіотехнічний коледж
Пунченко Наталія Олегівна, к.т.н., доцент, Одеська державна академія технічного регулювання та якості
Романюк О. В., Вінницький національний технічний університет
Романюк Олександр Никифорович (Romanyuk O. N.), д.т.н., професор, завідувач кафедри програмного забезпечення, Вінницький національний технічний університет
Сакалюк Олексій Юрійович, аспірант, Одеська національна академія харчових технологій
Сахарова Світлана Валеріївна, к.т.н., доцент, Одеська національна академія харчових технологій
Селіванова Алла Віталіївна, к.т.н., доцент, Одеська національна академія харчових технологій
Сеньківський Всеволод Миколайович, д.т.н., професор, Українська академія друкарства
Сергєєва Олександра Євгенівна, д.т.н., професор, зав.каф., Одеська національна академія харчових технологій
Сидорко Ігор Іванович, провідний інженер, Державне Підприємство «Львівстандартметрологія»
Сіренко Олександр Іванович, старший викладач, Одеська національна академія харчових технологій
Скаковський Юрій Михайлович, к.т.н., доцент, Одеська національна академія харчових технологій
Скирський Ігор Васильович, студент, Вінницький національний технічний університет
Скорнякова Олена Володимирівна, викладач, Одеський технічний коледж ОНАХТ
Соколова Оксана Петрівна, старший викладач, Одеська національна академія харчових технологій
Сологуб Костянтин Валерійович, викладач, ВСП «Одеський технічний фаховий коледж ОНАХТ»
Ставицький Павло Валерійович, аспірант, Вінницький національний технічний університет
Станіславик Ярослав Георгійович, студент, Одеський національний політехнічний університет
Степанов Михайїл Тимофєєвич, к.т.н., доцент, Одеська національна академія харчових технологій
Степул Артем Мартіросович, студент, Одеська національна академія харчових технологій
Стефанішин Роман Юрійович, студент, Національний університет «Львівська політехніка»
Стінський Віталій Владиславович, студент, Одеський національний політехнічний університет
Стопакевич Андрій Олексійович, к.т.н., доцент, Одеська національна академія зв'язку ім. О.С. Попова
Субботіна О.В., н.с., Інститут кібернетики імені В.М. Глушкова НАН України
Суліма Юліан Юрійович, к.т.н., завідувач відділенням, «Одеський технічний фаховий коледж ОНАХТ»
Суліма Юлія Євгенівна, викладач, ВСП «Одеський технічний фаховий коледж ОНАХТ»
Тимченко Максим Максимович, студент, Національна металургійна академія України
Титуренко Жанна Андріївна, студентка, Одеська національна академія харчових технологій
Ткаченко Р. О., Національний університет "Львівська політехніка"

Ткачук Анастасія Павлівна, студентка, Вінницький національний технічний університет
Топор Микола Миколайович, аспірант, Одеська національна академія харчових технологій
Трішин Федір Анатолійович, к.т.н., доцент, Одеська національна академія харчових технологій
Тюріна Євгенія Олександрівна, асистент, Національний технічний університет України «Київський політехнічний інститут імені Ігоря Сікорського»
Ушкаренко Олександр Олегович, к.т.н., доцент, Національний університет кораблебудування ім. адм. Макарова
Файнзильберг Леонід Соломонович, д.т.н., професор, Міжнародний науково-навчальний центр інформаційних технологій і систем НАН і МОН України
Федосов Сергій Никифорович, д.ф.м.н., професор, Одеська національна академія харчових технологій
Федун Інна Василівна, студентка, Університет державної фіскальної служби України
Фомін А. О., Одеський національний політехнічний університет
Ханчевський Владислав Андрійович, студент, Одеська національна академія харчових технологій
Хараш Александр Вячеславович, студент, Одеська національна академія харчових технологій
Харкевич Кирило Андрійович, студент, Вінницький національний технічний університет
Хобин Виктор Андреевич, д.т.н., професор, Одеська національна академія харчових технологій
Хошаба Александр Мирославович, к.т.н., доцент, Вінницький національний технічний університет
Чан Аліна Ле Ванівна (Chan A. L. V.), студентка, Вінницький національний технічний університет
Чаплінський Ю.П., к.т.н., с.н.с, Інститут кібернетики імені В.М. Глушкова НАН України
Чернишев Сергій Геннадійович, студент, Національний університет «Запорізька політехніка»
Чернишов Костянтин Андрійович, аспірант, Вінницький національний технічний університет
Черноволик Галина Олександрівна, к.т.н., доцент, Вінницький національний технічний університет
Чехмestрук Р. Ю., 3D Generation UA (Україна)
Шабатура Ю.В, Національна академія сухопутних військ
Швець Валерій Тимофійович, д.ф.м.н., професор, Одеська національна академія харчових технологій
Шершун Александр Александрович, студент, Одеська національна академія харчових технологій
Шестопалов Сергій Вікторович, к.т.н., доцент, Одеська національна академія харчових технологій
Шмалюх В. А., Вінницький національний технічний університет
Шпинковський Александр Анатолійович, к.т.н., доцент, Одеський національний політехнічний університет
Шульженко Сергій Сергійович, аспірант, Національний університет «Запорізька політехніка»
Яковенко Артем Анатолійович, студент, Національний технічний університет «Харківський політехнічний інститут»
Янаков Валерій Петрович, к.т.н., доцент, Мелітопольський інститут державного і муніципального управління Класического частного університета
Яровий Ігор Іванович, к.т.н., викладач, Механіко – технологічний коледж ОНАХТ
Ярошук Людмила Дем'янівна, к.т.н., доцент, Національний технічний університет України «Київський політехнічний інститут імені Ігоря Сікорського»
Antipova Kateryna, Чорноморський національний університет імені Петра Могили
Anton Paramonov, к.т.н., доцент, Донецький національний університет імені Василя Стуса
Borysova Natalia Volodymyrivna, к.т.н., доцент, National Technical University "Kharkiv Polytechnic Institute"
D.V. Khranchenkov, National Research Nuclear University (Russia)
Koltunovych O.S., студент, Луцький національний технічний університет
Kovalenko Igor, Чорноморський національний університет імені Петра Могили
Liashko Anastasia, Philosophy Doctor of Technical Sciences, National University of Life and Environmental Sciences of Ukraine
Lipunov D. A., ДВНЗ "Приазовський державний технічний університет"
Loveikin Viatcheslav, Doctor of Technical Sciences, National University of Life and Environmental Sciences of Ukraine
Maik V. Z., Українська академія друкарства
Melnyk Karina Volodymyrivna, к.т.н., доцент, National Technical University "Kharkiv Polytechnic Institute"
Potokii M.S., студентка, Національний університет "Львівська політехніка"
Romanyuk Sergey, Вінницький національний технічний університет
Romasevych Yuriy, Associate professor, National University of Life and Environmental Sciences of Ukraine
Sanko I.V., Національний технічний університет «Харківський політехнічний інститут»
Shved Alona, Чорноморський національний університет імені Петра Могили
Vasyl Martsenyuk, PhD, Associate professor, University of Bielsko-Biala, Department of Informatics and Automatics, (Poland)
Vyatkin Sergey, Institute of Automation and Electrometry SB (Russia)
Yaroslav Isaienkov, student, Vasyl' Stus Donetsk National University
Yershova Svitlana Ivanivna, senior lecturer, National Technical University "Kharkiv Polytechnic Institute"
Zatserkovnyi R. G., Українська академія друкарства

Наукове видання

XIII МІЖНАРОДНА НАУКОВО-ПРАКТИЧНА КОНФЕРЕНЦІЯ

ІНФОРМАЦІЙНІ ТЕХНОЛОГІЇ І АВТОМАТИЗАЦІЯ – 2020

INFORMATION TECHNOLOGIES AND AUTOMATION – 2020

*ОДЕСА
22– 23 ЖОВТНЯ, 2020*

Збірник включає доповіді учасників XIII Міжнародної науково-практичної конференції «Інформаційні технології і автоматизація – 2020»

Редакційна колегія: Котлик С.В., Хобін В.А.

Комп'ютерний набір і верстка: Соколова О.П.

Відповідальний за випуск: Котлик С.В.