

ОДЕСЬКА НАЦІОНАЛЬНА АКАДЕМІЯ ХАРЧОВИХ ТЕХНОЛОГІЙ
НАВЧАЛЬНО-НАУКОВИЙ ІНСТИТУТ ХОЛОДУ, КРІОТЕХНОЛОГІЙ
ТА ЕКОЕНЕРГЕТИКИ ім В.С. МАРТИНОВСЬКОГО
ФАКУЛЬТЕТ ПРИКЛАДНОЇ ЕКОЛОГІЇ, ЕНЕРГЕТИКИ
ТА НАФТОГАЗОВИХ ТЕХНОЛОГІЙ

МАТЕРІАЛИ

XVI Всеукраїнської

науково-технічної

конференції

АКТУАЛЬНІ ПРОБЛЕМИ

ЕНЕРГЕТИКИ ТА ЕКОЛОГІЇ

5-7 жовтня 2016 року, м. Одеса



ОДЕСА

2016

ОРГКОМІТЕТ КОНФЕРЕНЦІЇ

Голова:

Сторов Богдан Вікторович – ректор Одеської національної академії харчових технологій, д.т.н., професор.

Замісники:

Поварова Наталія Миколаївна – проректор з наукової роботи Одеської національної академії харчових технологій, к.т.н., доцент,

Косой Борис Володимирович – директор Навчально-наукового інституту холоду, кріотехнологій та екоенергетики ім. В.С. Мартиновського Одеської національної академії харчових технологій, д.т.н., професор.

Члени оргкомітету:

Артеменко С.В.	Котлик С.В.	Роженцев А.В.
Бошкова І.Л.	Крусір Г.В.	Сагала Т.А.
Бошков Л.З.	Мазур В.О.	Семенюк Ю.В.
Василів О.Б.	Мазур О.В.	Смирнов Г.Ф.
Гоголь М.І.	Мілованов В.І.	Тітлов О.С.
Дьяченко Т.В.	Морозюк Л.І.	Шпирко Т.В.
Желєзний В.П.	Нікулина А.В.	Хлієва О.Я.
Зацеркляний М.М.	Ольшевська О.В.	Хмельнюк М.Г.
Князева Н.О.	Плотніков В.М.	Хобин В.А.
Кологривов М.М.	Роганков В.Б.	Цикало А.Л.

Відповідальний за випуск: Тітлов О.С., завідувач кафедри теплоенергетики та трубопровідного транспорту енергоносіїв

Мова видання: українська, російська, англійська

За достовірність інформації відповідає автор публікації

Рекомендовано до друку Радою факультету прикладної екології, енергетики та нафтогазових технологій, протокол № 2 від 21 вересня 2016 року.

А 43 Актуальні проблеми енергетики та екології / Матеріали XVI Всеукраїнської науково-технічної конференції. – Херсон: ФОП Грінь Д.С., 2016. – 312 с.

ББК 31:20.1

ISBN 978-966-930-137-6

© Одеська національна академія харчових технологій
© Факультет прикладної екології, енергетики та нафтогазових технологій

СЕКЦІЯ 5:

. ЕНЕРГЕТИЧНІ ТА ЕКОЛОГІЧНІ ПРОБЛЕМИ ТЕПЛОЕНЕРГЕТИКИ ТА ЕНЕРГОМАШИНОБУДУВАННЯ

ЕНЕРГЕТИЧНІ ТА ЕКОЛОГІЧНІ ПРОБЛЕМИ ХАРЧОВОЇ ПРОМИСЛОВОСТІ

ОПТИМАЛЬНЕ УПРАВЛІННЯ ПРОЦЕСАМИ В ТЕПЛОЕНЕРГЕТИЦІ І ЕНЕРГОМАШИНОБУДУВАННІ

ЕКОЛОГІЧНІ ХАРАКТЕРИСТИКИ ПАРОВОГО ВОДОТРУБНОГО КОТЛА ДКВР – 10/14

д.т.н., проф. Редько А.О., асп. Давіденко А.В.
Харківський національний університет будівництва та архітектури

Значна кількість оксидів азоту, які скидаються в атмосферу, приходяться на долю ТЕЦ, опалювальних районних і промислових котельень, які працюють на органічному паливі. Впровадження на зношених та застарілих конструкціях котлів заходів, які забезпечують на допустимому рівні екологічні показники діючого котельного обладнання, таких як ступеневе спалювання, рециркуляція продуктів згоряння, використання сучасних палинкових пристроїв і автоматизація котлів потребує значного об'єму реконструкцій та суттєвих фінансових затрат. Сучасні технології пониження оксидів повинні поліпшувати екологічну безпеку котлів і підвищувати ефективність їх роботи. Застосування котлів типу ДКВР поширено в котельнях України, і використовуються в якості джерел тепло- і паропостачання. В докладі приведені результати обчислювального експерименту відповідно до котлів ДКВР.

Методи математичного моделювання дозволяють досліджувати процеси генерації оксидів азоту та вирішувати задачі по їх мінімізації. В роботі моделювалися такі процеси:

- горіння метану в кисні повітря, швидкість і температура газової суміші, конвективний і променистий теплообмін в топковому об'ємі.
- окислення метану протікає в дві стадії:



Вихідні дані: паливо метан ($\text{CH}_4 = 100\%$), окислювач-кисень повітря; теоретично необхідний обсяг повітря $9,52 \text{ м}^3/\text{м}^3$ для повного згоряння CH_4 ; первинний коефіцієнт надлишку повітря $\alpha'_v = 0,6$; вторинний $\alpha''_v = 0,5$; температура паливо-повітряної суміші 20°C ; середня температура води, $^\circ\text{C}$; параметр крутки потоку $n = 1,6$ серійної пальника ГМГ-7. Результати численних розрахунків дозволили визначити стаціонарні поля характеристик потоку - швидкості, температури, концентрації реагуючих компонентів.

Зі збільшенням параметра крутки потоку прискорюється горіння метану, підвищується температура в ядрі факела, зменшується його довжина, а його положення зміщується до фронту котла. При цьому підвищується температура газів на виході з камери згоряння і збільшується концентрація оксидів азоту. Пальники ГМГ створюють нерівномірний розподіл теплового навантаження по довжині топки, теплова напруга топкового об'єму при цьому становить $q = 420 \text{ кВт}/\text{м}^3$.



Рис. 1 – Розрахункова модель топки і пальникового пристрою

Показано, що використання вторинного випромінювача тупикової жарової труби забезпечує зниження оксидів азоту від $160 \div 180$ до $120 \div 140 \text{ мг}/\text{м}^3$.

Відсутність високотемпературних зон горіння, властивих факельному способу спалювання, призводить до зниження кількості утворення оксидів азоту на $20 \div 50\%$.

Зміна експлуатаційних режимів роботи котла ДКВР від 100% до 15% також призводить до зниження концентрації оксидів азоту.

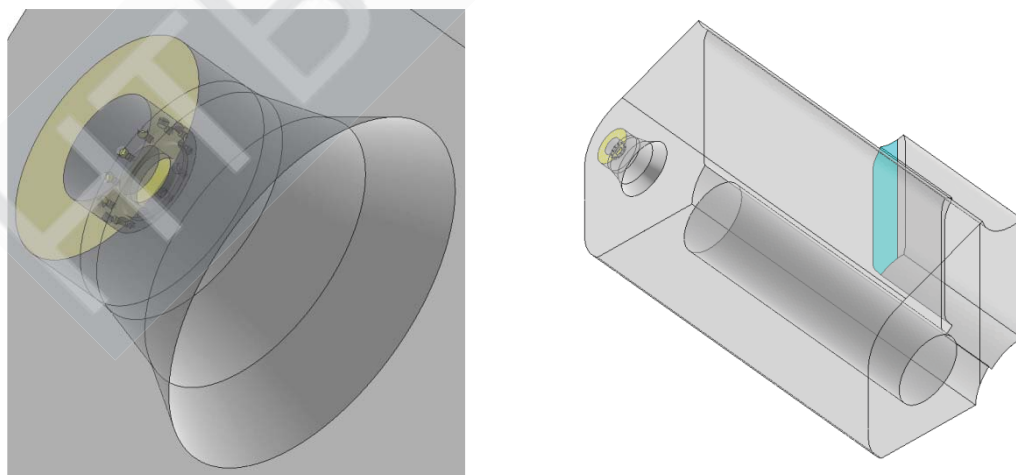

Рис. 2 – Розподіл концентрації NO_x по довжині топки котла (а - без вторинного випромінювача; б - з вторинним випромінювачем)

ЕКОЛОГІЧНІ ХАРАКТЕРИСТИКИ ПАРОВОГО ВОДОТРУБНОГО КОТЛА ДКВР – 10/14 <i>Редько А.О., Давіденко А.В.</i>	199
ЭКСПЕРИМЕНТАЛЬНЫЕ ИССЛЕДОВАНИЯ ТЕПЛОФИЗИЧЕСКИХ ХАРАКТЕРИСТИК НИЗКОТЕМПЕРАТУРНЫХ ТЕПЛОВЫХ ТРУБ С КОМПОЗИЦИОННЫМИ КАПИЛЛЯРНЫМИ СТРУКТУРАМИ <i>Шаповал А.А., Стрельцова Ю.В.</i>	201
РЕКОМЕНДАЦІЇ З ПРОЕКТУВАННЯ ТА ОРГАНІЗАЦІЇ ТЕХНОЛОГІЙ РОЗМОРОЖУВАННЯ М'ЯСА В ТУШАХ, ПІВТУШАХ ТА ЧЕТВЕРТИНАХ <i>Желіба Ю.О., Желіба Т.О.</i>	204
ЕКОЛОГІЧНІ ПРОБЛЕМИ ХАРЧОВИХ ПРОДУКТІВ <i>Кифоренко В. С., Кіріяк Г.В.</i>	205
КОМПЛЕКСНА ОЦІНКА ТА ПРОГНОЗУВАННЯ ВПЛИВУ ВИРОБНИЦТВА <i>Коваль В.Г.</i>	207
ИССЛЕДОВАНИЕ ПОТОКОРАСПРЕДЕЛЕНИЯ В ПРОМЫШЛЕННЫХ ХОЛОДИЛЬНЫХ КАМЕРАХ <i>Лисица А. Ю., Петухов И. И., Михайленко Т. П., Немченко Д. А.</i>	208
РОЗРАХУНОК ТА ВИБІР ЛЬДОАКАМУЛЯТОРІВ ІЗ ВРАХУВАННЯМ ДИНАМІКИ КРИСТАЛІЗАЦІЇ ТА ПЛАВЛЕННЯ ЛЬОДУ <i>Пилипенко О.Ю., Засядько Я.І., Форсюк А.В., Грищенко Р.В.</i>	210
ВИМОГИ ДО ПРОЕКТУВАННЯ УЛЬТРАЗВУКОВОГО АПАРАТА ДЛЯ ВІДНОВЛЕННЯ МОЛОКА <i>Постнов Г.М., Червоний В.М., Шипко Г.М.</i>	211
ОПТИМАЛЬНОЕ УПРАВЛЕНИЕ ТЕПЛОСПОЖИВАННЯМ БУДІВЛІ <i>Басок Б.І., Давіденко Б.В., Лисенко О.М.</i>	213
ОПТИМАЛЬНОЕ УПРАВЛЕНИЕ СИСТЕМАМИ КОНДИЦИОНИРОВАНИЯ ВОЗДУХА <i>Жихарева Н. В.</i>	216
АНАЛИЗ ЦЕЛЕСООБРАЗНОСТИ УСТАНОВКИ РЕГУЛЯТОРОВ ДЛЯ ПОВЫШЕНИЯ НАДЕЖНОСТИ НАСОСОВ СИСТЕМ БЕЗОПАСНОСТИ РЕАКТОРНЫХ УСТАНОВОК <i>Скалозубов В.И., Чжоу Хушуй.</i>	219
МОДЕЛИРОВАНИЕ ЦИКЛОВ АБСОРБЦИОННЫХ ХОЛОДИЛЬНЫХ АГРЕГАТОВ ПЕРИОДИЧЕСКОГО ДЕЙСТВИЯ <i>Озолин Н.Е., Титлов А.С., Краснопольский А.Н.</i>	225
НОВЫЕ СХЕМЫ АБСОРБЦИОННЫХ ВОДОАММИАЧНЫХ ХОЛОДИЛЬНЫХ МАШИН ДЛЯ РАБОТЫ В СИСТЕМАХ ПОЛУЧЕНИЯ ВОДЫ ИЗ АТМОСФЕРНОГО ВОЗДУХА <i>Осадчук Е.А., Васылив О.Б., Кирилов В.Х., Мазуренко С.Ю.</i>	238
МОБИЛЬНАЯ СИСТЕМА ОХЛАЖДЕНИЯ ЗЕРНА МЕЛКОСЕМЕННЫХ КУЛЬТУР <i>Петушенко С.Н., Олейник Е.В.</i>	241
РАЗРАБОТКА ЭНЕРГОЭФФЕКТИВНЫХ СИСТЕМ АВТОМАТИЧЕСКОГО УПРАВЛЕНИЯ АБСОРБЦИОННЫМИ ХОЛОДИЛЬНЫМИ ПРИБОРАМИ (АХП) <i>Титлова О.А., Ольшевская О.В.</i>	243
ПЕРСПЕКТИВЫ ИСПОЛЬЗОВАНИЯ ИСКУССТВЕННОГО ХОЛОДА НА МАГИСТРАЛЬНЫХ ТРУБОПРОВОДАХ ДЛЯ СНИЖЕНИЯ ЭКСПЛУАТАЦИОННЫХ ПОТЕРЬ ПРИРОДНОГО ГАЗА <i>Титлов А.С., Дьяченко Т.В., Артюх В.Н., Альсаид Хекмат</i>	247
ЗАСТОСУВАННЯ ПОБУТОВИХ ХОЛОДИЛЬНИХ ПРИЛАДІВ ДЛЯ ТЕРМІЧНОЇ ОБРОБКИ ХАРЧОВИХ ПРОДУКТІВ, НАПІВФАБРИКАТІВ І СИРОВИНИ <i>Титлов О.С., Приймак В.Г.</i>	247
ТЕРМОДИНАМИЧЕСКИЙ АНАЛИЗ АБСОРБЦИОННЫХ ХОЛОДИЛЬНЫХ МАШИН <i>Мазуренко С.Ю., Озолин Н.Е., Савинков П.В.</i>	249
АНАЛІЗ МЕТОДІВ НАДКРИТИЧНОЇ ФЛЮЇДНОЇ ЕКСТРАКЦІЇ <i>Лук'янова О.С., Бошкова І.Л.</i>	250
ПРИМЕНЕНИЕ ВПРЫСКА ПЕРЕГРЕТОЙ ЖИДКОСТИ В ТЕРМОПРЕССОРНОЙ СИСТЕМЕ ОХЛАЖДЕНИЯ НАДДУВНОГО ВОЗДУХА ДВС <i>Коновалов Д.В., Кобалава Г.А.</i>	253
ПРИМЕНЕНИЕ ТЕРМОГАЗОДИНАМИЧЕСКОЙ КОМПРЕССИИ В СИСТЕМЕ ТУРБОНАДДУВА СРЕДНЕОБОРОТНЫХ СУДОВЫХ ДВИГАТЕЛЕЙ <i>Коновалов Д.В., Джурунская А.А.</i>	255
ТЕНДЕНЦІЇ ЕКСПОРТУ, ІМПОРТУ СПГ У СВІТІ <i>Дьяченко Т.В., Артюх В.М.</i>	257
ВЫСОКОЭФФЕКТИВНЫЙ СПОСОБ СНИЖЕНИЯ КОНТАКТНОГО СОПРОТИВЛЕНИЯ ЦИЛИНДРА И ПЛОСКОСТИ <i>Титлов А.С., Двирный В.В.</i>	260

ОДЕСЬКА НАЦІОНАЛЬНА АКАДЕМІЯ ХАРЧОВИХ ТЕХНОЛОГІЙ
НАВЧАЛЬНО-НАУКОВИЙ ІНСТИТУТ ХОЛОДУ, КРІОТЕХНОЛОГІЙ
ТА ЕКОЕНЕРГЕТИКИ ім В.С. МАРТИНОВСЬКОГО
ФАКУЛЬТЕТ ПРИКЛАДНОЇ ЕКОЛОГІЇ, ЕНЕРГЕТИКИ
ТА НАФТОГАЗОВИХ ТЕХНОЛОГІЙ

МАТЕРІАЛИ

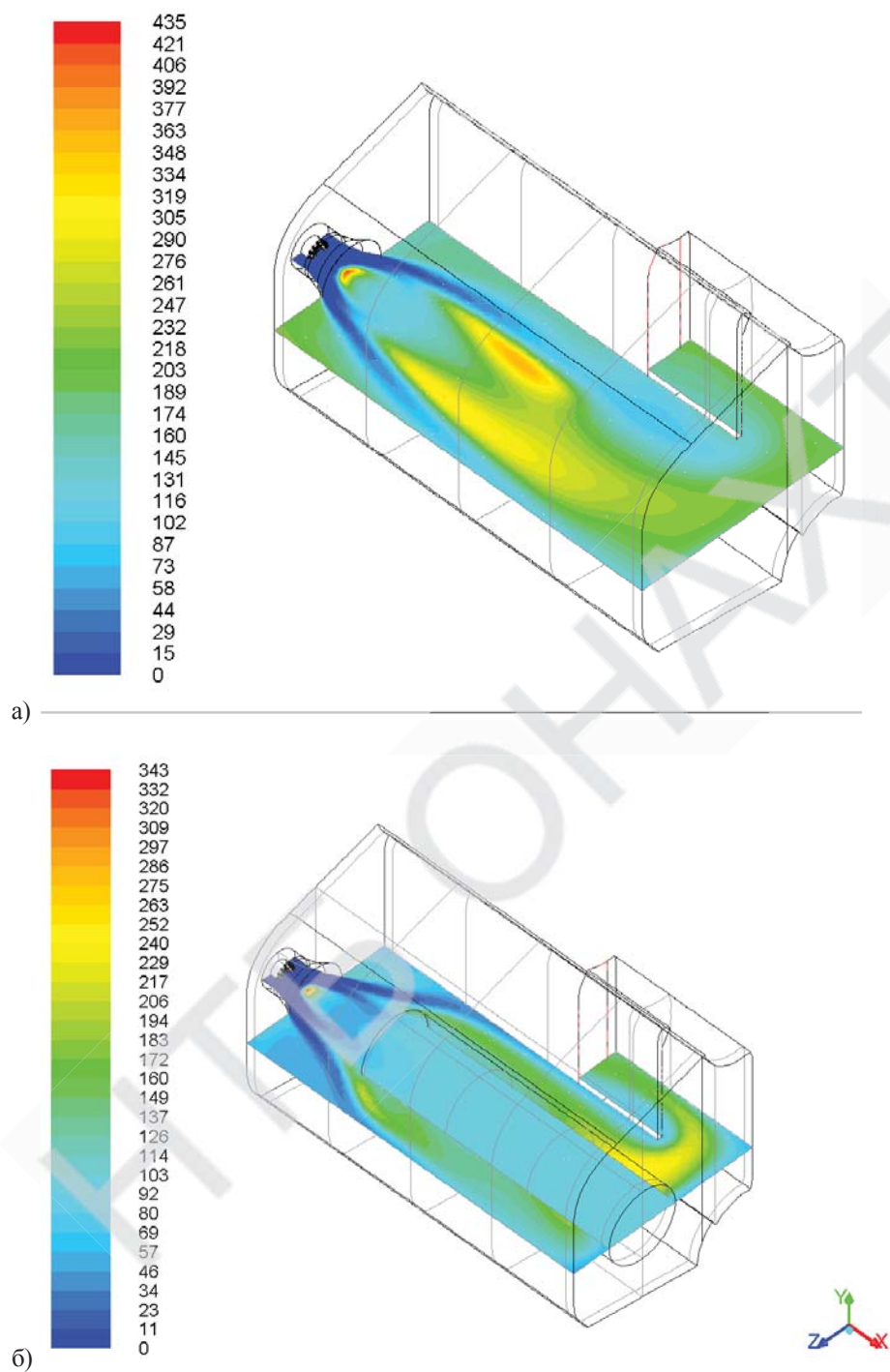
**XVI Всеукраїнської
науково-технічної конференції**

АКТУАЛЬНІ ПРОБЛЕМИ ЕНЕРГЕТИКИ ТА ЕКОЛОГІЇ

5-7 жовтня 2016 року, м. Одеса

Підписано до друку 28.09.2016 р.
Формат 60x84/8. Папір Офс.
Ум. арк. 34,64 . Наклад 300 примірників.

Видання та друк: ФОП Грінь Д.С.,
73033, м. Херсон, а/с 15
e-mail: dimg@meta.ua
Свід. ДК № 4094 від 17.06.2011