

**МІНІСТЕРСТВО ОСВІТИ І НАУКИ УКРАЇНИ**

**ОДЕСЬКА НАЦІОНАЛЬНА АКАДЕМІЯ  
ХАРЧОВИХ ТЕХНОЛОГІЙ**



**ЗБІРНИК ТЕЗ ДОПОВІДЕЙ  
79 НАУКОВОЇ КОНФЕРЕНЦІЇ  
ВИКЛАДАЧІВ АКАДЕМІЇ**

**Одеса 2019**

Наукове видання

Збірник тез доповідей 79 наукової конференції викладачів академії  
16 – 19 квітня 2019 р.

Матеріали, занесені до збірника, друкуються за авторськими оригіналами.  
За достовірність інформації відповідає автор публікації.

Рекомендовано до друку та розповсюдження в мережі Internet Вченою радою  
Одеської національної академії харчових технологій,  
протокол № 9 від 02.04.2019 р.

Під загальною редакцією Заслуженого діяча науки і техніки України,  
Лауреата Державної премії України в галузі науки і техніки,  
д-ра техн. наук, професора Б.В. Єгорова

Укладач Т.Л. Дьяченко

Редакційна колегія

Голова

Єгоров Б.В., д.т.н., професор

Заступник голови

Поварова Н.М., к.т.н., доцент

Члени колегії:

Амбарцумянц Р.В., д-р техн. наук, професор

Безусов А.Т., д-р техн. наук, професор

Бурдо О.Г., д.т.н., професор

Віннікова Л.Г., д-р техн. наук, професор

Гапонюк О.І., д.т.н., професор

Жигунов Д.О., д.т.н., доцент

Іоргачова К.Г., д.т.н., професор

Капрельянц Л.В., д.т.н., професор

Коваленко О.О., д.т.н., ст.н.с.

Косой Б.В., д.т.н., професор

Крусір Г.В., д-р техн. наук, професор

Мардар М.Р., д.т.н., професор

Мілованов В.І., д-р техн. наук, професор

Осипова Л.А., д-р техн. наук, доцент

Павлов О.І., д.е.н., професор

Плотніков В.М., д-р техн. наук, доцент

Станкевич Г.М., д.т.н., професор,

Савенко І.І., д.е.н., професор,

Тележенко Л.М., д-р техн. наук, професор

Ткаченко Н.А., д.т.н., професор,

Ткаченко О.Б., д.т.н., професор

Хобін В.А., д.т.н., професор,

Хмельнюк М.Г., д.т.н., професор

Черно Н.К., д.т.н., професор

## ПРЕС ЗІ ЗВОТНИМ ХОДОМ ШНЕКА

Амбарцумянц Р.В., д.т.н., проф., Тутаєв С.В., асистент  
Одеська національна академія харчових технологій, м. Одеса

Шнекові преси знайшли широке застосування в переробній галузі для відбору соку з мезги при переробці винограду та для виробництва консервованих продуктів шляхом видалення соку із сировини в консервній і овочепереробній промисловості.

Відомі конструкції шнекових пресів мають спільні недоліки, а саме

- приводний пристрій має великі розміри і масу, як наслідок, велику металоємність;
- сировина не розпушується в пресі, що не дозволяє підвищити продуктивність;
- необхідність в індивідуальному приводі завдяки відсутності стандартних редукторів, що забезпечували б потрібне передаточне число та обертальний момент на веденому валу.

В основу запропонованої конструкції поставлено задачу створити удосконалений шнековий прес з меншою масою привода при забезпеченні розпушення сировини під час пресування, що зменшує масо-габаритні параметри і приводить до збільшення його продуктивності.

Поставлена задача була вирішена в конструкції шнекового преса (рис. 1), який складається з корпусу 1 шнекового преса з завантажувальним бункером 2. У корпусі 1 шнекового преса рухомого установлений шнек 3 та нерухомо-перфорований циліндр 4. На корпусі 1 шнекового преса закріплені патрубок 5 для відбору сула, пристрій для регулювання тиску 6 та корпус 7 приводного пристрою. В корпусі 7 приводного пристрою установлений приводний пристрій конструкція якого є удосконаленим варіантом приводного пристрою за патентом України № 80286 «Механізм періодичного поворота з пілігримовим рухом» (Бюл. № 14/2007 від 10.09.2007 р.). Саме завдяки запропонованому приводному пристрою досягається виконання поставленої задачі по забезпеченню зворотного ходу шнека під час кожного оберту останнього. Водночас з цим крім зворотного ходу досягається зменшення частоти обертання шнека, що дозволяє зменшити масогабаритні параметри привода преса.



Рис. 1 – Прес зі зворотним ходом шнека

Запропонована конструкція дозволяє зменшити габаритні розміри та масу привода шнекового преса в цілому, та збільшити його продуктивність.

НАПРЯМОК УДОСКОНАЛЕННЯ РОБОЧИХ ОРГАНІВ МОЛОТКОВИХ ДРОБАРОК Солдатенко Л.С.....	183
УДОСКОНАЛЕННЯ КОНСТРУКЦІЇ ЗБІРНО-ВИВІДНОГО ПРИСТРОЮ (ЗВП) ДИСКОВИХ КОМІРКОВИХ СЕПАРАТОРІВ Солдатенко Л.С., Островський І.А.....	184

### СЕКЦІЯ «ФІЗИКА І МАТЕРІАЛОЗНАВСТВО»

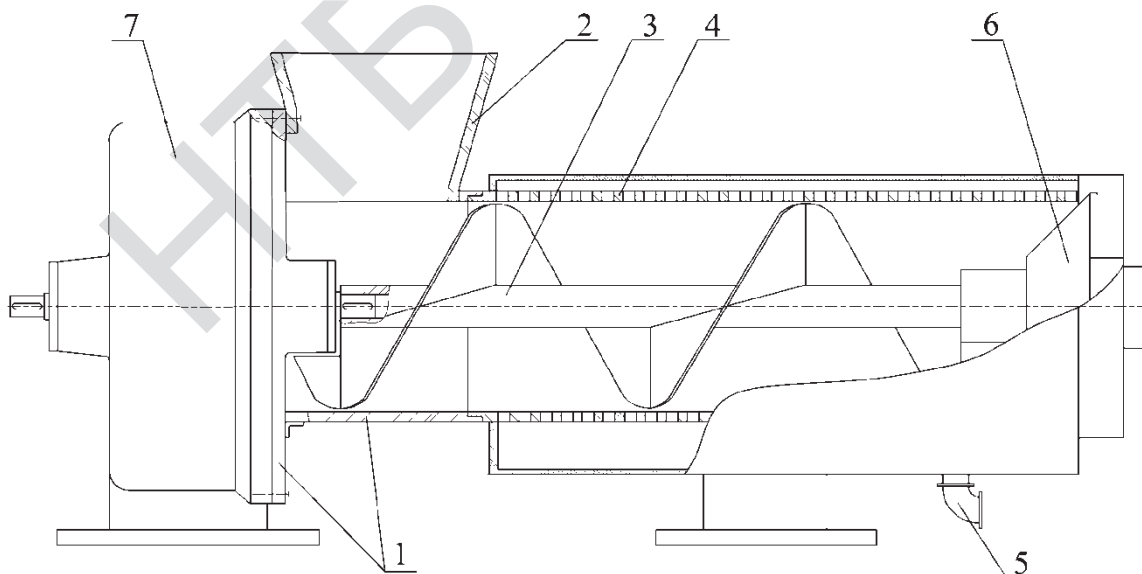
RELAXATION PROCESSES IN THIN FILMS OF PVDF-BATIO <sub>3</sub> COMPOSITES Sergeeva A.E., Fedosov S.N.....	185
PYROELECTRICITY AND RESIDUAL POLARIZATION IN PVDF THIN FILMS WITH NANO-SCALE STRUCTURE Sergeeva A.E., Fedosov S.N.....	186
POLING OF SIDE-CHAIN NON-LINEAR OPTICAL THIN POLYMER FILMS DURING THEIR SOLIDIFICATION Fedosov S.N., P. Carr, Sergeeva A.E.....	187
DIELECTRIC RELAXATION IN POLYSTYRENE THIN FILMS DOPED WITH DR1 GUEST MOLECULES Fedosov S.N., Giacometti J.A., Sergeeva A.E.....	187
УЛЬТРАЗВУКОВА ЕКСТРАКЦІЯ ПОЛІСАХАРИДІВ ЛЬОНУ Задорожний В.Г.....	188
GRINDING TEMPERATURE MODELING Lishchenko Natalia.....	189

### СЕКЦІЯ «ВИЩА ТА ПРИКЛАДНА МАТЕМАТИКА»

ПРО ДОСЛІДЖЕННЯ РІВНЯНЬ ІНФІНІТЕЗИМАЛЬНИХ КОНФОРМНИХ ДЕФОРМАЦІЙ ПОВЕРХОНЬ Федченко Ю.С.....	191
A-ДЕФОРМАЦІЇ ПОВЕРХОНЬ, LGT-ЛІНІЇ, ГРАДІЄНТНИЙ ВЕКТОР Вашпанова Н.В., Подоусова Т.Ю.....	193

### СЕКЦІЯ «ЕЛЕКТРОМЕХАНІКА ТА МЕХАТРОНІКА»

НОВИЙ ПІДХІД КІНЕМАТИЧНОГО ДОСЛІДЖЕННЯ КРИВОШИПНО-ПОВЗУННОГО МЕХАНІЗМА Амбарцумянц Р.В., Кара О.Д.....	194
КІНЕТОСТАТИЧНЕ ДОСЛІДЖЕННЯ ШАРНІРНОЇ ГРУПИ АССУРА ЧЕТВЕРТОГО КЛАСУ ДРУГОГО ПОРЯДКУ Амбарцумянц Р.В., Ліпін А.П., Ромашкевич С.О.....	196
ПРЕС ЗІ ЗВОРОТНИМ ХОДОМ ШНЕКА Амбарцумянц Р.В., Тутаєв С.В.....	199
ВИКОРИСТАННЯ СПОСТЕРІГАЧІВ ЛЮЕНБЕРГЕРА В ЕЛЕКТРОПРИВОДАХ ГЕРМЕТИЧНИХ КОМПРЕСОРИВ Букарос А.Ю., Карповіч О.Я., Малишев В.Л.....	200
ІНТЕЛЕКТУАЛЬНА СИСТЕМА РЕГУЛЮВАННЯ ЕЛЕКТРОПРИВОДА ШНЕКОВОГО ПРЕСА ДЛЯ ВИНОГРАДУ Галіулін А.А., Монтік П.М., Ліпін А.П., Шипко І.М.....	201
ПРОЦЕСИ ЕЛЕКТРИЧНОЇ РЕЛАКСАЦІЇ В ЛЕГОВАНИХ ПЛІВКАХ ПОЛІСТИРОЛУ, ЕЛЕКТРИЗОВАНИХ У КОРОННОМУ РОЗРЯДІ Ревенюк Т.А.....	204
СУЧАСНІ КОНСТРУКЦІЇ ПАСІВ І МЕТОДИКА РОЗРАХУНКУ КРУГЛОПАСОВИХ ПЕРЕДАЧ Риженко М.М., Аванес'янц А.Г., Аванес'янц Г.А.....	206
ЗБУДЖЕННЯ КАВІТАЦІЇ ЯК ТУРБУЛІЗУЮЧИЙ ФАКТОР ЗВУКОКАПЛЯРНОГО ПОТОКУ РІДИНИ В КАПЛЯРІ Розіна О.Ю.....	208
ВИКОРИСТАННЯ ВОДИ, РОЗМОРОЖЕНОЇ ПІСЛЯ ЕЛЕКТРОМАГНІТНОЇ ОБРОБКИ Штепа Є.П.....	210

### СЕКЦІЯ «ІНЖЕНЕРНА ГРАФІКА ТА ТЕХНІЧНИЙ ДИЗАЙН»

ФОРМАЛІЗАЦІЯ І СИСТЕМАТИЗАЦІЯ КРЕСЛЕННЯ ПОВЕРХНІ Ломовцев Б.А., Іваненко Є.В.....	211
--	-----