

**МІНІСТЕРСТВО ОСВІТИ І НАУКИ УКРАЇНИ  
ОДЕСЬКА НАЦІОНАЛЬНА АКАДЕМІЯ ХАРЧОВИХ ТЕХНОЛОГІЙ**



**ЗАБЕЗПЕЧЕННЯ ЯКОСТІ ВИЩОЇ  
ОСВІТИ: ПІДВИЩЕННЯ ЕФЕКТИВНОСТІ  
ВИКОРИСТАННЯ ІНФОРМАЦІЙНИХ  
ТЕХНОЛОГІЙ У ЗДІЙСНЕННІ  
ОСВІТНЬОГО ПРОЦЕСУ**

**Збірник  
матеріалів III-ї Всеукраїнської  
науково-методичної конференції**



**14-16 квітня 2021 року,  
м. Одеса**

У Збірнику опубліковано матеріали III-ї Всеукраїнської науково-методичної конференції «Забезпечення якості вищої освіти: підвищення ефективності використання інформаційних технологій у здійсненні освітнього процесу», яка проходила 14-16 квітня 2021 року на базі Одеської національної академії харчових технологій.

Рекомендовано до друку та розповсюдження в мережі Internet Вченою радою Одеської національної академії харчових технологій від 06.04.2021, протокол № 13.

Матеріали, занесені до Збірника, друкуються за авторськими оригіналами. За достовірність інформації відповідає автор публікації.

Під загальною редакцією Заслуженого діяча науки і техніки України, Лауреата Державної премії України в галузі науки і техніки, доктора технічних наук, професора Б.В. Єгорова.

Укладач Л.Д. Риженко

**Редакційна колегія:**

<b>Єгоров Б.В.</b>	ректор Одеської національної академії харчових технологій, д.т.н., професор, академік НАН України (голова редакційної колегії)
<b>Трішин Ф.А.</b>	проректор з науково-педагогічної та навчальної роботи, к.т.н., доцент (заступник голови редакційної колегії)
<b>Дец Н.О.</b>	директор Навчального центру організації освітнього процесу, к.т.н., доцент
<b>Ланженко Л.О.</b>	начальник Навчально-методичного відділу НЦООП, к.т.н., доцент
<b>Кручек О.А.</b>	начальник Відділу контролю якості та моніторингу діяльності, к.т.н., доцент
<b>Корнієнко Ю.К.</b>	начальник Відділу організації дистанційної роботи та навчання ЦІКТ, к.ф.-м.н., доцент
<b>Мураховський В.Г.</b>	начальник Відділу ліцензування, акредитації та сертифікації НЦООП, к.ф.-м.н., доцент
<b>Агєєва І.М.</b>	декан факультету менеджменту, маркетингу і логістики, к.е.н., доцент
<b>Зімін О.В.</b>	декан факультету низькотемпературної техніки та інженерної механіки, к.т.н., доцент
<b>Купріна Н.М.</b>	декан факультету економіки, бізнесу і контролю, к.е.н., доцент
<b>Ліщенко Н.В.</b>	декан факультету комп'ютерних систем та автоматизації, д.т.н., професор
<b>Саркісян Г.О.</b>	декан факультету технології вина та туристичного бізнесу, к.т.н., доцент
<b>Соц С.М.</b>	декан факультету технології зерна і зернового бізнесу, к.т.н., доцент
<b>Ткач В.О.</b>	декан факультету інноваційних технологій харчування і ресторанно-готельного бізнесу, д.е.н., професор
<b>Шарахматова Т.Є.</b>	декан факультету технології та товарознавства харчових продуктів і продовольчого бізнесу, к.т.н., доцент
<b>Шестопалов С.В.</b>	декан факультету комп'ютерної інженерії, програмування та кіберзахисту, к.т.н., доцент
<b>Шпирко Т.В.</b>	декан факультету нафти, газу та екології, к.т.н., доцент

льності і формуванню високого рівня мотивації, удосконаленню інформаційної грамотності, інтересу до навчальної діяльності у студентів, бажання участі у семінарах, конкурсах, олімпіадах тощо, розвитку самостійності в прийнятті рішень в курсовому і дипломному проектуванні.

**УДК 37.01/.09**

**АКТУАЛЬНІ ПИТАННЯ ІННОВАЦІЙНОГО РОЗВИТКУ  
ВІТЧИЗНЯНОЇ ОСВІТИ**

**А.Й. Островський,**

**Вінницький національний аграрний університет, м. Вінниця**

**Постановка проблеми.** Основним завданням для інноваційного розвитку вітчизняної освіти є впровадження конкурентоспроможних технологій у навчальний процес викладання дисциплін. Необхідно ретельно зважити напрямки розвитку інноваційної діяльності та засоби досягнення мети.

**Основна мета роботи.** Проаналізувати комп'ютерне забезпечення освітнього процесу на прикладі перспективних програмних розробок.

**Виклад основного матеріалу.** Актуальним пріоритетом для вищої школи є курс на інтеграцію до європейського та світового освітнього простору. Інтенсифікація такої інтеграції неможлива без застосування комп'ютерних технологій. Визначивши місце і роль комп'ютерних технологій у вирішенні фахових завдань, впровадивши їх у процес навчання ми інтегруємось із найсучаснішим пріоритетним напрямком розвитку інформатизації. Широке розповсюдження набуло комп'ютерне моделювання для зображення просторових форм об'єктів за допомогою «КОМПАС-3D», системи автоматизованого проектування та підготовки до виробництва фірми «Аскон». Фрагмент моделювання із застосуванням КОМПАС-3D зображений на рис. 1.



Рисунок 1. Нарізне з'єднання

Актуальним залишається використання 2D системи КОМПАС-Графік для вирішення різних завдань із застосуванням площинної графіки. Її вико-

ристовують у машинобудуванні, приладобудуванні, будівництві та в інших галузях промисловості. КОМПАС-Графік сприяє автоматизації виготовлення документації розробок, ефективно вирішує завдання 2D проєктування. Кресленик виконаний за допомогою графічного редактора КОМПАС-Графік 2D зображений на рис. 2.

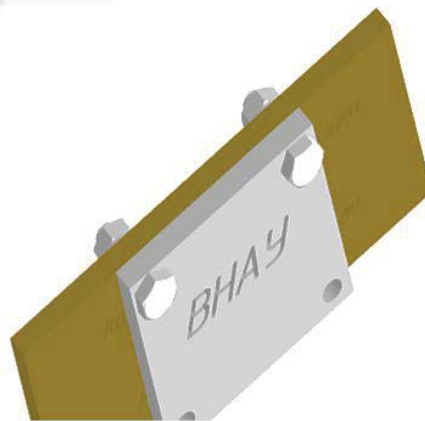

Рисунок 2. Прямокутна аксонометрія-ізометричні проєкції шаблону та заготовки

Широкі можливості для моделювання відкриває «Програмний комплекс автоматизованого динамічного аналізу багатоконпонентних механічних систем EULER (ЕЙЛЕР)». «Програмний комплекс EULER» є реалізацією оригінальної технології дослідження. На рис. 3 показано один із прикладів, як можна змінивши код програми перейти від коливання ідеального маятника до колового руху. Комплекс відкриває необмежені можливості наукових студентських досліджень.



*a*

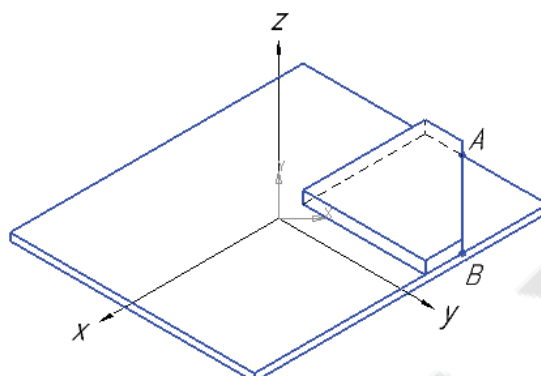
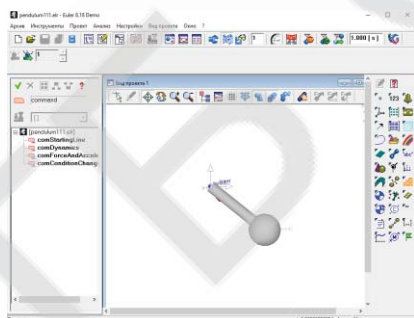
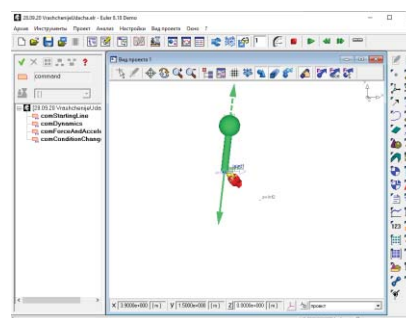

*б*

Рисунок 3. Моделювання ідеального фізичного маятника  
а– коливання; б –обертання

**Висновки.** Підсумовуючи вищесказане можна зауважити, що метою національної системи освіти є досягнення рівня стандартів європейських країн, що забезпечить входження України до наукової спільноти. Отже, виклики які стоять перед закладами вищої освіти можуть бути частково вирішені завдяки впровадженню в освітній процес сучасного комп'ютерного забезпечення, що підвищить якість освітнього процесу, створить атмосферу іннова-

ційного підходу у вітчизняній освіті, сформує конкурентоспроможного випускника вищого навчального закладу.

**УДК 378.014.5(4):005.6**  
**ЄВРОПЕЙСЬКІ ПРАКТИКИ ІНСТИТУЦІЙНОГО ЗАБЕЗПЕЧЕННЯ**  
**ЯКОСТІ ВИЩОЇ ОСВІТИ**

**І.В. Соколова,**  
**Донецький національний медичний університет, м. Маріуполь**

*Постановка проблеми.* Європейська концепція забезпечення якості вищої освіти базується на основних принципах (розвиток взаємної довіри, підвищенні мобільності та справедливого визнання кваліфікацій і періодів навчання), які сприймаються європейською освітньою спільнотою як головні, суттєві постулати щодо забезпечення якості. Формування культури якості, забезпечення освітніх потреб і очікувань здобувачів вищої освіти, інших стейкхолдерів, суспільства – мета, що має загальну значущість, вищу імперативність для країн Болонського процесу.

*Мета дослідження* полягає у розгляді європейських практик забезпечення якості на прикладі Польського акредитаційного комітету та Національної агенції із акредитації і оцінювання у Республіці Болгарія.

Стратегія «Європа 2020» розглядається як продовження Лісабонської стратегії та встановлює три пріоритети – розумний, стійкий та інклюзивний розвиток («smart, sustainable and inclusive growth»). Розумність передбачає розвиток економіки, що базується на знаннях та інноваціях; стійкість забезпечується більш ефективним використанням ресурсів; інклюзивність спрямована на сприяння високому рівню зайнятості населення, соціальному та територіальному згуртуванню (cohesion) [2].

«Після 2020 року: більш амбіційним стане ЄПВО», – зазначено у Паризькому комюніке за результатами зустрічі міністрів у форматі Болонського процесу (2018 р.). Забезпечення якості у відповідності із «Стандартами та рекомендаціями щодо забезпечення якості в Європейському просторі вищої освіти» залишається серед пріоритетів. Разом з цим конференція визначили й інші напрямки дій європейської спільноти: інтенсифікація міждисциплінарного та транскордонного співробітництва, розвиток інклюзивного та інноваційного підходів до навчання та викладання; підтримка інституційних, національних та європейських ініціатив з педагогічної підготовки, безперервного професійного розвитку викладачів, пошук шляхів кращого визнання високої якості та інноваційного викладання [4].

На Європейському форумі забезпечення якості (EQUAF), який проходив у 2019 році у Берліні, обговорювалися питання щодо впливу процесів зовнішнього і внутрішнього забезпечення якості на діяльність ВЗО, що відповідають очікуванням та потребам стейкхолдерів і демонструють цін-

145	ФОРМУВАННЯ ЦИФРОВОЇ КОМПЕТЕНТНОСТІ СТУДЕНТІВ <b>О.О. Євтушевська,</b> Одеська національна академія харчових технологій, м. Одеса	326
146	ОСОБЛИВОСТІ ЗАСТОСУВАННЯ ІНФОРМАЦІЙНИХ СИСТЕМ І ТЕХНОЛОГІЙ В БУХГАЛТЕРСЬКОМУ ОБЛІКУ В УМОВАХ ІНТЕГРАЦІЙНИХ ПРОЦЕСІВ <b>Г.Б. Пчелянська, Л.М. Головаченко,</b> Одеська національна академія харчових технологій, м. Одеса	328
147	ВИКОРИСТАННЯ ІНФОРМАЦІЙНИХ ТЕХНОЛОГІЙ НАВЧАННЯ ПРИ ВИКЛАДАННІ ТЕХНОЛОГІЧНИХ ДИСЦИПЛІН <b>І.В. Мельник, О.С. Ільєва,</b> Одеська національна академія харчових технологій, м. Одеса	330
148	АКТУАЛЬНІ ПИТАННЯ ІННОВАЦІЙНОГО РОЗВИТКУ ВІТЧИЗНЯНОЇ ОСВІТИ <b>А.Й. Островський,</b> Вінницький національний аграрний університет, м. Вінниця	332
149	ЄВРОПЕЙСЬКІ ПРАКТИКИ ІНСТИТУЦІЙНОГО ЗАБЕЗПЕЧЕННЯ ЯКОСТІ ВИЩОЇ ОСВІТИ <b>І.В. Соколова,</b> Донецький національний медичний університет, м. Маріуполь	334
150	АНАЛІЗ СУЧАСНИХ РЕЙТИНГІВ ЗАКЛАДІВ ВИЩОЇ ОСВІТИ ЯК ІНСТРУМЕНТУ ОЦІНКИ ЯКОСТІ ОСВІТНЬОЇ ДІЯЛЬНОСТІ <b>Ю.М. Радзіховська, Н.В. Бутко, В.Г. Уманська,</b> Черкаський національний університет ім. Б. Хмельницького, м. Черкаси	337
151	ОНЛАЙН-ОСВІТА: ПОПИТ ТА ПРОПОЗИЦІЯ <b>К.С. Кофто, О.В. Фреюк,</b> Київський національний торговельно-економічний університет, м. Київ	339
152	ОСНОВНІ ПРОБЛЕМИ ТА СУПЕРЕЧНОСТІ ПРИ ІННОВАЦІЙНОМУ РОЗВИТКУ ЗАКЛАДІВ ВИЩОЇ ОСВІТИ <b>Н.А. Добрянська, О.К. Байрачна,</b> Одеська національна академія харчових технологій, м. Одеса	343
153	PRODUCTIVE LEARNING METHOD AND ITS APPLICATION IN TRAINING FUTURE MAGISTERS OF ECOLOGY <b>A.L. Tsykalo, G.V. Krusir,</b> Odessa National Academy of Food Technologies, Odessa	345
154	ЗМІНА ОСОБИСТОСТІ СУЧАСНОЇ ЛЮДИНИ ПІД ВПЛИВОМ ВІРТУАЛІЗАЦІЇ ПРОСТОРОВО-ЧАСОВОГО КОНТИНУУМУ <b>Т.А. Кулаковська,</b> Одеська національна академія харчових технологій, м. Одеса	346
155	РОЗРОБКА ЕЛЕКТРОННИХ ЗАСОБІВ НАВЧАННЯ <b>Т.А. Сагала,</b> Одеська національна академія харчових технологій, м. Одеса	348
156	ПРОЕКТНИЙ ПІДХІД ЯК МЕТОД СТВОРЕННЯ ЕФЕКТИВНОГО РОЗВИВАЮЧОГО ОСВІТНЬОГО СЕРЕДОВИЩА <b>І.О. Кузнєцова, О.Л. Гаркович, І.П. Кондратенко,</b> Одеська національна академія харчових технологій, м. Одеса	351
157	ФОРМУВАННЯ НАУКОВОГО СВІТОГЛЯДУ СТУДЕНТІВ <b>В.О. Волчок,</b> Одеська національна академія харчових технологій, м. Одеса	353
158	ІННОВАЦІЙНИЙ РОЗВИТОК ВИЩОЇ ОСВІТИ УКРАЇНИ <b>В.О. Орлова,</b> Одеська національна академія харчових технологій, м. Одеса	354

**ПЕРЕЛІК ЗВО УКРАЇНИ, ЩО ВЗЯЛИ УЧАСТЬ  
У III-й ВСЕУКРАЇНСЬКІЙ НАУКОВО-МЕТОДИЧНІЙ  
КОНФЕРЕНЦІЇ**

1. Державний університет інфраструктури та технологій, м. Київ
2. ВСП «Житомирський торговельно-економічний фаховий коледж КНТЕУ»
3. Івано-Франківський національний медичний університет
4. Одеський національний медичний університет
5. Державна наукова установа «Інститут модернізації змісту освіти», м. Київ
6. ДВНЗ «Ужгородський національний університет»
7. Херсонська державна морська академія
8. Kyiv National University of Technologies and Design
9. Харківський національний університет радіоелектроніки
10. Полтавський національний педагогічний університет імені В.Г. Короленка
11. Львівський національний університет імені Івана Франка
12. Державний педагогічний університет імені Григорія Сковороди, м. Переяслав
13. Волинський національний університет імені Лесі Українки, м. Луцьк
14. Вінницький національний аграрний університет, м. Вінниця
15. Харківський національний університет внутрішніх справ
16. Кременчуцький льотний коледж Харківського національного університету внутрішніх справ
17. Національний університет харчових технологій, м. Київ
18. Луганський державний університет внутрішніх справ імені Е.О. Дідоренка, м. Северодонецьк
19. Національний університет «Полтавська політехніка імені Юрія Кондратюка»
20. Донецький національний медичний університет, м. Маріуполь
21. Черкаський національний університет ім. Б. Хмельницького
22. Київський національний торговельно-економічний університет
23. Одеський національний політехнічний університет
24. Покровський педагогічний фаховий коледж, м. Покровськ
25. Донбаський державний педагогічний університет, м. Слов'янськ