



**МІНІСТЕРСТВО ОСВІТИ І НАУКИ УКРАЇНИ
ОДЕСЬКА НАЦІОНАЛЬНА АКАДЕМІЯ ХАРЧОВИХ ТЕХНОЛОГІЙ
НАВЧАЛЬНО-НАУКОВИЙ ІНСТИТУТ ХОЛОДУ, КРІОТЕХНОЛОГІЙ
ТА ЕКОЕНЕРГЕТИКИ ІМ. В.С. МАРТИНОВСЬКОГО**

ХІІ ВСЕУКРАЇНСЬКА НАУКОВО-ТЕХНІЧНА КОНФЕРЕНЦІЯ

**СУЧАСНІ ПРОБЛЕМИ ХОЛОДИЛЬНОЇ ТЕХНІКИ ТА ТЕХНОЛОГІЇ
СОВРЕМЕННЫЕ ПРОБЛЕМЫ ХОЛОДИЛЬНОЙ ТЕХНИКИ И ТЕХНОЛОГИИ
MODERN PROBLEMS OF REFRIGERATION EQUIPMENT AND TECHNOLOGY**

27-28 вересня 2019 року

ЗБІРНИК ТЕЗ ДОПОВІДЕЙ КОНФЕРЕНЦІЇ



ОДЕСА 2019

УДК 621.565 (075.6)

Сучасні проблеми холодильної техніки та технології / Збірник тез доповідей XII Всеукраїнської науково-технічної конференції. – Одеса: ОНАХТ, 2019. – 229 с.

У збірнику наведені матеріали XII Всеукраїнської науково-технічної конференції «Сучасні проблеми холодильної техніки та технології» та розглянуто різні аспекти науково-технічних питань, пов'язаних з проектуванням, виготовленням та експлуатацією холодильного обладнання різного призначення, дослідженням робочих тіл та процесів в елементах холодильних та криогенних систем, застосуванням нано та когенераційних технологій, використанням холоду в харчових технологіях, застосуванням і впровадженням нетрадиційних джерел енергії.

В сборнике представлены материалы XII Всеукраинской научно-технической конференции «Современные проблемы холодильной техники и технологии» и рассмотрены различные аспекты научно-технических вопросов, связанных с проектированием, изготовлением и эксплуатацией холодильного оборудования различного назначения, исследованием рабочих тел и процессов в элементах холодильных и криогенных систем, применением нано и когенерационных технологий, использованием холода в пищевых технологиях, применением и внедрением нетрадиционных источников энергии.

Відповідальність за достовірність інформації несе автор публікації.
Матеріали публікуються мовою оригінала, наданого автором.

Голова наукового комітету – Єгоров Богдан Вікторович – ректор Одеської національної академії харчових технологій, член-кореспондент НААН України, Заслужений діяч науки і техніки, д-р техн. наук, професор.

Заступник голови – Косой Борис Володимирович – директор Інституту холоду, кріотехнологій та екоенергетики ім. В.С. Мартиновського, д-р техн. наук, професор.

Члени наукового комітету:

Ванєєв Сергій Михайлович - Сумський державний університет, к.т.н., доцент;

Василенко Сергій Михайлович - Національний університет харчових технологій, д.т.н., професор;

Железний В.П. - зав. кафедрою теплофізики та прикладної екології ОНАХТ, д-р техн. наук, професор;

Лабай Володимир Йосипович - Національний університет «Львівська політехніка», д.т.н., професор;

Лавренченко Г.К. - д-р техн. наук, професор;

Мілованов В.І. - зав. кафедрою компресорів та пневмоагрегатів ОНАХТ, заслужений діяч науки і техніки України, д-р техн. наук, професор;

Морозюк Л.І. - д-р техн. наук, професор;

Потапов Володимир Олексійович - Харківський державний університет харчування і торгівлі, д.т.н., професор;

Радченко М.І. - зав. кафедрою кондиціонування і рефрижерації НУК, академік Міжнародної академії холоду, д-р техн. наук, професор;

Семенюк В.А. - к.т.н., директор НПФ «Терміон»;

Симоненко Ю.М. - зав. кафедрою кріогенної техніки ОНАХТ, д-р техн. наук, професор;

Снежкін Юрій Федорович - директор Інституту технічної теплофізики, д.т.н., академік НАНУ

Ткаченко Станіслав Йосипович - д.т.н., професор Вінницького національного технічного університету;

Хмельнюк М.Г. - зав. кафедрою холодильних установок і кондиціонування повітря ОНАХТ, академік Міжнародної академії холоду, д-р техн. наук, професор;

Щит Михайло Львович - к.т.н., пров. наук. спів. Інституту енергетики Академії Наук Молдови.

ОРГАНІЗАЦІЙНИЙ КОМІТЕТ

Голова – проф. Хмельнюк М.Г.

Науковий секретар – к.т.н. Зімін О.В.

Члени – к.т.н. Жихарєва Н.В., к.т.н. Когут В.Є., к.т.н. Яковлева О.Ю., к.т.н. Желіба Ю.О., к.т.н. Остапенко О.В., к.т.н. Подмазко О.С.

ТЕМИ ДОКЛАДОВ ПЛЕНАРНОГО ЗАСІДАННЯ

110 РОКІВ ПРОФЕСОРУ ЧУКЛІНУ СЕРГІЮ ГРИГОРОВИЧУ (1909-1974)

ИННОВАЦИОННЫЕ ПОДХОДЫ, МЕТОДЫ РАЦИОНАЛЬНОГО ПРОЕКТИРОВАНИЯ И ПРИНЦИПЫ ФУНКЦИОНИРОВАНИЯ СИСТЕМ КОНДИЦИОНИРОВАНИЯ КОМФОРТНОГО И ЭНЕРГЕТИЧЕСКОГО НАЗНАЧЕНИЯ

Н.И. Радченко, д.т.н., проф., Е.И. Трушляков, к.т.н., проф., А.Н. Радченко, к.т.н., доц.,
Національний університет кораблебудування ім. адм. Макарова, Україна

АЗОТНЫЕ ГАЗИФИКАЦИОННЫЕ УСТАНОВКИ ВЫСОКОГО ДАВЛЕНИЯ

Кириченко И.В., технический директор ПКФ «Криопром» ООО, г. Одесса;
Леонтьев А.А., главный конструктор ПКФ «Криопром» ООО, г. Одесса.
e - mail: info@krioprom.com.ua

ПІДВИЩЕННЯ ЕНЕРГОЕФЕКТИВНОСТІ БАГАТОЗОНАЛЬНИХ СИСТЕМ КОМФОРТНОГО І ТЕХНОЛОГІЧНОГО КОНДИЦІОНУВАННЯ ПОВІТРЯ

Жихарева Н.В., к.т.н., доц., Одеська національна академія харчових технологій

СЕКЦІЯ № 1. ХОЛОДИЛЬНІ УСТАНОВКИ. КОНДИЦІОНУВАННЯ ПОВІТРЯ.		стр.
ХОЛОДИЛЬНА ТЕХНОЛОГІЯ		
37.	РОЗРОБКА ТА ДОСЛІДЖЕННЯ РОБОТИ ОХОЛОДЖУВАЧА НАПОЇВ	114
38.	ПІДВИЩЕННЯ ЕФЕКТИВНОСТІ ТРАНСФОРМАЦІЇ ТЕПЛОТИ ГОЗОВОГО ДВИГУНА В ХОЛОД ВИКОРИСТАННЯМ СТУПІНЧАСТОЇ ТРАНСФОРМАЦІЇ В ЕХМ І АБХМ	116
39.	ДВОПОТОЧНА ЕЖЕКТОРНО-АБСОРБЦІЙНА СИСТЕМА ТРАНСФОРМАЦІЇ СКІДНОГО ТЕПЛА ГАЗОПОРШНЕВОГО МОДУЛЯ	118
40.	MODIFICATION OF SHIP'S THERMAL INSULATION STRUCTURES IN ACCORDANCE WITH REGULATIONS' REQUIREMENTS FOR THE FROZEN PRODUCTS TRANSPORTATION IN ORDER TO IMPROVE REFRIGERATION SYSTEM EFFICIENCY	121
41.	ВИКОРИСТАННЯ ІМЕРСІЙНОГО ОХОЛОДЖЕННЯ БІНАРНИМ ЛЬОДОМ НА М'ЯСОКОМБІНАТАХ	123
42.	МОЖЛИВОСТІ ВИКОНАННЯ ЗАВДАНЬ ПАРИЗЬКОЇ УГОДИ ТА ПОПРАВКИ КІГАЛІ ДЛЯ HVAC&R СЕКТОРУ УКРАЇНИ	125
43.	ЗАТУХАННЯ ТЕМПЕРАТУРНОЇ ХВИЛІ В КОНТЕЙНЕРАХ З ПІДВИЩЕНОЮ ТЕПЛОВОЮ ІНЕРЦІЄЮ СТІНОК	128
44.	АНАЛІЗ ПРИЧИН ОТКАЗОВ ХОЛОДИЛЬНОГО ОБОРУДОВАННЯ НА КРУПНИХ ПРІДПРИЯТТЯХ ТОРГОВЛИ	131
45.	ВПЛИВ ХОЛОДОАГЕНТІВ НА НАВКОЛИШНЄ СЕРЕДОВИЩЕ	133
46.	МОДЕЛЮВАННЯ ТА АНАЛІЗ РОТОРНО-ГАЗОВОЇ ХОЛОДИЛЬНОЇ МАШИНИ ДЛЯ ВИРОБНИЦТВА ПОМІРНОГО ХОЛОДУ	136
 СЕКЦІЯ № 2. ХОЛОДИЛЬНІ ТА КРІОГЕННІ МАШИНИ.		стр.
ТЕПЛОВІ НАСОСИ		
1.	ПРОМИСЛОВІ УСТАНОВКИ ДЛЯ ОТРИМАННЯ KR ТА Хе З КОНЦЕНТРОВАНИХ СУМІШЕЙ	139
2.	ЛАБОРАТОРНА УСТАНОВКА ДЛЯ ОТРИМАННЯ ТВЕРДОГО НЕОНУ	141
3.	НЕЧІТКА СИСТЕМА ПІДТРИМКИ ПРИЙНЯТТЯ РІШЕНЬ В СИСТЕМІ УПРАВЛІННЯ РЕКТИФІКАЦІЙНОЮ КОЛОНОЮ	142
4.	ГАЗОДИНАМІЧНІ ХОЛОДИЛЬНО-НАГРІВАЛЬНІ АПАРАТИ, ЩО ПРАЦЮЮТЬ НА ПРИРОДНОМУ ГАЗІ	144
5.	ОПРЕДЕЛЕНИЕ ТЕРМИЧЕСКОГО СОПРОТИВЛЕНИЯ ТВЕРДЫХ ОТЛОЖЕНИЙ НА ПОВЕРХНОСТИ ВОЗДУШНЫХ КОНДЕНСАТОРОВ КОМЕРЧЕСКИХ ХОЛОДИЛЬНЫХ УСТАНОВОК	145
6.	АНАЛІЗ СИСТЕМ КОГЕНЕРАЦІЇ С ДВУМА ТЕМПЕРАТУРНИМИ УРОВНЯМИ ПРОИЗВОДСТВА ХОЛОДА	147
7.	СИСТЕМА ХЛАДОСНАБЖЕННЯ КАМЕР ХРАНЕНИЯ РАСТИТЕЛЬНОЙ ПРОДУКЦИИ ФЕРМЕРСКОГО ХОЗЯЙСТВА С СОЛНЕЧНОЙ ЭНЕРГЕТИЧЕСКОЙ УСТАНОВКОЙ	150
8.	DEVELOPMENT OF SYSTEMS FOR OBTAINING WATER FROM ATMOSPHERIC AIR ON THE BASIS OF ABSORPTION WATER-AMMONIA REFRIGERATORS AND SOLAR COLLECTORS	152

РОЗРОБКА ТА ДОСЛІДЖЕННЯ РОБОТИ ОХОЛОДЖУВАЧА НАПОЇВ

І.О. Константинов, аспірант ОНАХТ, e mail: ikonstantinov9@gmail.com

М.Г.Хмельнюк, проф. ОНАХТ

Торгове холодильне обладнання є невід'ємною складовою сучасної технології охолодження та зберігання продуктів харчування по всьому холодильному ланцюгу. Адже більшість продуктів харчування потребують дотримання правил зберігання для збереження товарного вигляду та якості. З підвищенням потреб споживача, холод використовується і для покращення умов споживання продуктів харчування та зручності їх продажу. Однією з даних одиниць техніки є охолоджувач для напоїв призначений для миттєвого охолодження та розливу напою, та його споживанню безпосередньо на місці продажу.

Була проведена робота по розробці та дослідженні охолоджувача напоїв.

Створена 3D модель та концепт конструкції охолоджувача конструкції рис. 1., на базі якої було розраховано та підібрано обладнання холодильної системи.



Рис. 1. Модель охолоджувача напоїв ON-90

1) компресор; 2) опора компресора; 3) термостат; 4) індикатор мережі; 5) конденсатор; 6) корпус; 7) резервуар теплоносія; 8) випарник; 9) несуча лядя; 10) насос (мішалка); 11) оглядова лядя; 12) решітка компресорного відсіку; 13) змієвик.

Основний принцип роботи охолоджувача води полягає в акумулюванні холоду завдяки заморожуванню льодового поля навколо випарника.

При виборі обладнання, довжина трубки випарника підбиралася відповідно теплоємності об'єму води (теплоносія) в резервуарі що дорівнює 30 дм³. Окрім цього враховано що вага льодового поля повинна складати 60-70 % об'єму холодоносія, тобто близько 17кг., підібрані габарити трубки випарника складає 8,9м. Випарник виконаний у вигляді спіралі.

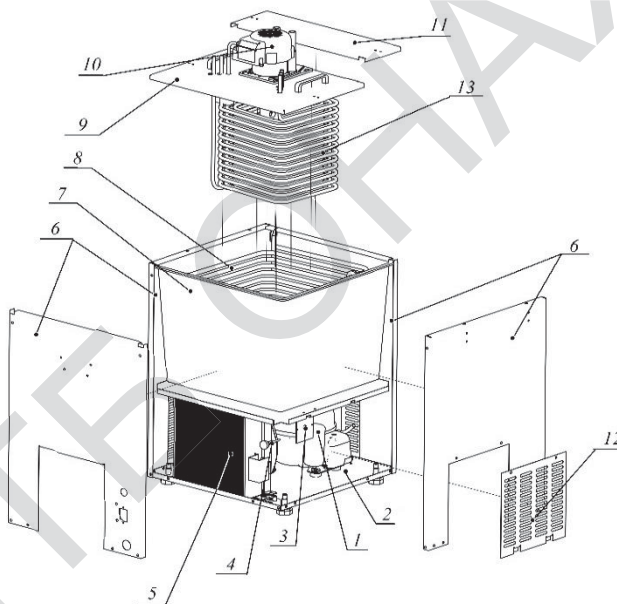
В прототипі встановлений компресор Embraco Aspera EMT6165GK.

Встановлений безобслуговий конденсатор STFT 14221 фірми LU-VE з технічними характеристиками: 1000Wt, $\Delta T=15K$.

Підбір дроселюючого пристрою (капілярної трубки) проводився за допомогою програмного забезпечення DanCapTM фірми Danfoss.

Час який потрібен на заморожування льодового поля за нормами повинен складати близько 5 годин. Перший вихід на режим розробленого охолоджувача скрав 3 год. 29хв., але утворене льодове поле було нерівномірне та зменшувалося по висоті.

Зміна розміщення чутливого елемента термостату дозволила покращити показники роботи охолоджувача та створити рівномірне заморожування льодового поля. Створені умови в відході від температури точки роси на поверхнях ляд з нанесенням теплоізоляційного шару у вигляді екранованого пінопласту на внутрішню площу ляд.

Для проведення експерименту на переохолодження води було запропоновано два види намотки теплообмінних змієвиків. В першому випадку запропоновано теплообмінник з трьома контурами однакової довжини. Другий теплообмінник виконаний з 3-х контурів, кожен з яких має 14 витків але різний в ширині.

Експеримент проводився на кожному витку теплообмінників по чергово. Кожна частина тесту проходила в періоді однієї години з витратою охолоджуваної рідини 1.5 дм³/хв. Після проведення досліду, залишкове льодове поле розморожувалося, а робоча речовина в резервуарі охолоджувача підігрівалася до температури навколишнього середовища.

Результати проведеного експерименту наведені в таблиці.

Таблиця. Технічні характеристики роботи охолоджувача води.

Кількість напоїв (контурів)	3
Напруга	220В
Потужність	90л/год
Холодильний агент	R404a
Кількість холодильного агента	330гр.
Кількість робочої речовини	30дм ³
Вага льодяного поля	17кг
Тип холодильного агрегату	Компресорно-конденсаторний
Номінальна потужність	550 вт
Час виходу на режим	4.5 год

Виходячи з отриманих результатів експерименту показано очевидну перевагу в продуктивності теплообмінника з різною теплообмінною площею, визначено місце розташування чутливого елемента термостата.

УДК 621.57